

iSeries- und AS/400-Lösungen auf der CeBIT 2002

CeBIT
HANNOVER
13. - 20. 3. 2002

PPS

WWS

ERP-Systeme

Finanz-Software

Personal- & Zeitwirtschaft

Office-Anwendungen

Networking & Connectivity

Tools & Entwicklungswerkzeuge

e-Solutions

Systemmanagement & Hochverfügbarkeit

Peripherie

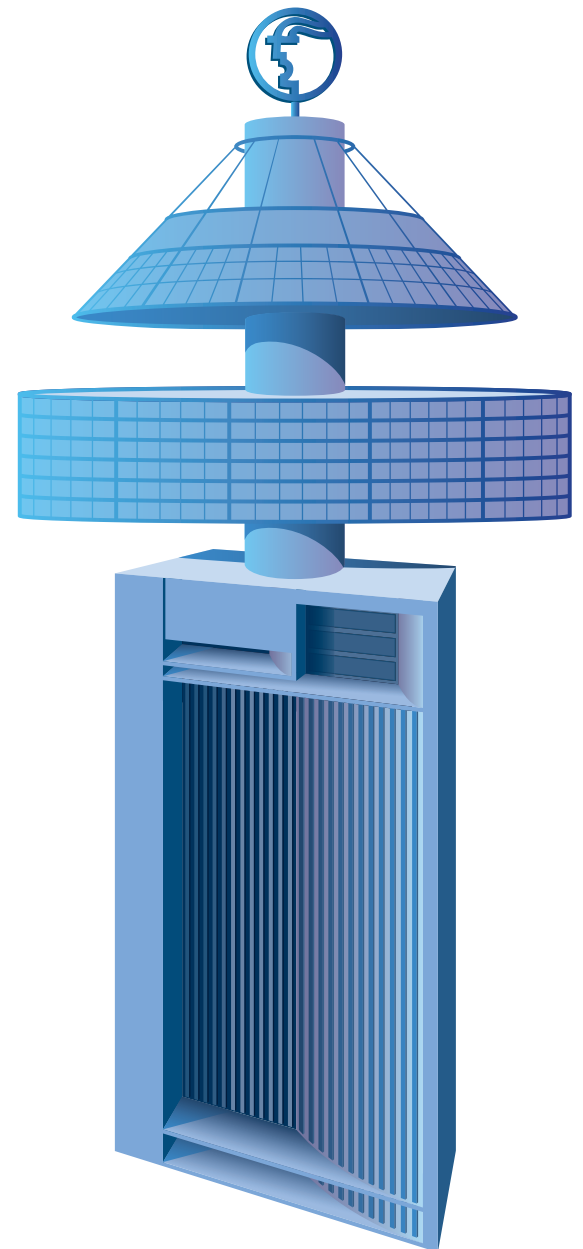

Orientierung für Ihren Messerundgang

Kollisionsgefahr

Bald ist es soweit: Die Hannoverschen Straßenbahnen ächzen unter der Last Hunderttausender internationaler Besucher, die mit Laptop, Handy und PDA bewaffnet Richtung fairground pilgern. Pferdeturm-Kreuzung und Messeschnellweg sind wieder einmal die beliebtesten Schlagworte der norddeutschen Verkehrsmeldungen und unsere Mägen hängen täglich auf Halbmast, weil neben ausgiebigem Schlaf auch die freundliche Ernährung fehlt: Showtime at CeBIT.

Eines kann uns vielleicht trösten, während wir in sardinendosenähnlichen Zügen kauern, uns Zentimeter um Zentimeter des Messeschnellweges (warum macht der eigentlich seinem Namen so selten Ehre?) erkämpfen oder Geduldsspiele bei der Parkplatzsuche betreiben müssen: Haben wir die elektronischen Schranken der weltgrößten IT- und TK-Messe erst einmal passiert, winken 432.011 Quadratmeter Fläche zum Beine vertreten. Und hier ergreift uns – in Form von 8.152 Ausstellern nebst ihrer Novitäten – der Spirit of Tomorrow, so das diesjährige Motto der Messe.

Insgesamt knapp 60 Fußballfelder gilt es also zu bewältigen, oder – noch plastischer umgerechnet – eine Fläche, die 2.857.216.270 dicht an dicht liegender IBM Microdrives entspricht. Oberflächlich betrachtet ist diese Messe also ziemlich ungeheuerlich, wer sie aber nicht nur als who-is-who der internationalen IT- und TK-Szene bäugt sondern als Info-Pool für Trend- und Zukunftstechnologien nutzen will, sollte sich vorbereiten und seine Zielfirmen, Gesprächspartner und Terminwünsche schon im Vorfeld festlegen. Schließlich ist nichts frustrierender, als nach einem langen Messetag unverrichteter Dinge wieder kehrt zu machen...

Damit Ihnen auch in 2002 nichts und niemand entgeht, haben wir in diesem CeBIT-Sonderheft alle im Umfeld der IBM eServer wichtigen Anbieter zusammengefasst. Es soll Ihnen die Planung erleichtern und als quasi roter Faden beim Durchqueren der sicher wieder prall gefüllten Gänge dienen. Ohne Vorbereitung hätten Sie nämlich genau 30 Sekunden Zeit, um den einzelnen Aussteller auf seine Produktneuheiten zu prüfen. Es wären 1,9 Stände pro Minute zu schaffen, also 114 Aussteller pro Stunde – immer vorausgesetzt, Sie haben wirklich alle acht CeBIT-Tage mit jeweils vollen neun Stunden zur Verfügung. Die Wege sind dabei nicht einmal inbegriffen, was ein derartiges Vorgehen schon ad absurdum führt...

Ich freue mich also, Sie mit diesem Heft auf die „Messe der Messen“ begleiten zu dürfen und Ihnen – quasi – die Wege zu weisen. Die iSeries-Marschroute geben wir Ihnen gerne vor, auf Kollisionsgefahren sollten Sie allerdings selbst achten. Die drohen insbesondere dann, wenn Sie sich auf den Mittelgängen allzu sehr in dieses Heft vertiefen...

Eine erfolgreiche CeBIT wünscht

Ihr

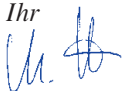

Michael Wirt



Inserenten

ALTER	19	INTENTIA.....	10
AVENUM	21	I.T.P. Verlag	9, 22
BISON	2	MAGIC	27
C.I.S.A.G.....	15	ML Software	26, 29
Command	13	NetManage	36
CP Corporate Planning	16, 17	PROFI Engineering	28
DataMirror	33	PST	17
EXOGEN.....	33	rwz zimdata	11
GSE Gräbert	31	SoftM.....	14
HOB.....	25	SOLITAS	21
Infor.....	12	TOOLMAKER	35

Aussteller	Halle/ Stand	PPS	WWS	Finanz-Software	ERP-Systeme	Personal- & Zeiterwirtschaft	Office-Anwendungen	Networking & Connectivity	Tools & Entwicklungswerkzeuge	Systemmanagement & Hochverfügbarkeit	e-Solutions	Peripherie
AC-Service AG	4/G38	•	•	•	•	•	•	•	•	•	•	•
AD-Solutions AG	6/E42							•	•			
ALOS GmbH Optische Speichersysteme	1/3C4						•			•		•
Altavier Informationssysteme	4/A04-A12					•						
ALTER Software-Systeme GmbH	9/B30					•						
ATOSS Software AG	9/D03					•						
Avenum Technologie GmbH	5/G37			•				•	•		•	
B&N AG	6/A20/120-129											•
Baan Deutschland GmbH	5/B18			•	•		•		•		•	
bäurer AG	5/A36	•			•							
BCC Unternehmensberatung GmbH	4/A04							•	•	•		
BISON Deutschland GmbH	4/C58 + 4/A04-A12	•	•	•	•		•	•	•	•	•	•
Borland / better office	3/B15								•			
BRAIN International AG	5/D04	•	•	•	•	•					•	
C.I.S. Cross Industrie Software AG	3/C14	•	•		•							
CAE Elektronik GmbH	27/D23-1						•	•		•		
CASE EDV-Team GmbH, Laatzen	6/C38-367		•	•	•	•					•	
Citrix Systems GmbH	3/B45-B29							•		•		
Cognos GmbH	4/F57											•
COM:ON Communication Systems	13/F57; 11/F37; 1/F4				•		•				•	
command (FRIDA)	5/A56	•	•	•	•	•	•					
command (SAP-Sprint-Reihe)	4/F37	•	•	•	•	•						
CP Corporate Planning	4/D76			•								
CPG International GmbH	1/7c12											•
Crystal Decisions (Deutschland) GmbH	4/F68											•
DataMirror GmbH & Co. KG	4/058 (DOAG)								•	•	•	
datatex systems GmbH	04/A04-1	•	•		•							
DCW Software AG & Co. KG	7/A28	•	•	•	•	•	•				•	
DocuWare	1/6a7							•				
EASY Software	1/8g1							•				
ecotec Informationstechnologie GmbH	6/C20		•		•							•
Esker GmbH	21/A36						•					
evodion Information Technologies	6/C11											•
EXCEL DATA Deutschland AG	1/3c4								•		•	
EXOGEN Deutschland GmbH	4/1									•		
F5 Networks GmbH	15/C34									•		
Ferrari electronic AG	15/G13											
Gauss Interprise AG	6/C11							•				
GFT Solutions GmbH	1/2d15							•			•	
GIS mbH	4/A04-A12							•			•	
Gräbert Software + Engineering GmbH	4/IBM Partnerstand		•		•	•	•	•	•	•	•	•
GUS Group	4/IBM Partnerstand	•	•		•						•	•
HAITEC	11/D72							•	•	•	•	
Haus Weilgut GmbH	4/A04-A12						•				•	
HDS-Systemhaus GmbH	6/A38.168				•	•	•					
HOB electronic GmbH & Co. KG	15/G24							•				
Hummingbird Communications GmbH	3/A43							•				
Hyperion Solutions Deutschland GmbH	4/D68			•								
IBM Deutschland GmbH	1/4g2-5d2					•		•	•	•	•	
ICS International AG	9/B64											•
IGEL by C. Melchers GmbH & Co.	3/C57							•				•
INFO Business Systems GmbH	4/G48										•	
infor business solutions AG	5/D48	•	•	•	•	•	•				•	•
Intenia Deutschland GmbH	5/A48	•	•		•						•	
Interflex Datensysteme GmbH & Co. KG	9/A30	•			•	•						
International Business Systems GmbH	5/F26		•	•	•							•

Aussteller	Halle/ Stand	PPS	WWS	Finanz-Software	ERP-Systeme	Personal- & Zeiterwirtschaft	Office-Anwendungen	Networking & Connectivity	Tools & Entwicklungswerkzeuge	Systemmanagement & Hochverfügbarkeit	e-Solutions	Peripherie
IntraWare	5/E36								•			
Ipswitch Inc.	7/C14								•	•		
IQdoQ	3/C30			•			•					
IT-Services and Solutions	sys01						•					
Libelle	4/A58										•	
Magirus Deutschland GmbH	1/8e10						•				•	
MAPICS GmbH	4/A04-A12	•	•	•	•		•					•
Magic Software Enterprises (Deutschland) GmbH	6/C20									•		•
Materna	12/A15											•
MCA GmbH	27/D23						•	•				•
MERANT GmbH	3/C26									•		
MicroStrategy Deutschland GmbH	1/6a11									•		
ML-Software GmbH	8/B03-21									•		•
Nemetschek Bausoftware GmbH	5/A08		•	•	•							
Net Stemmer GmbH	12/A40									•		
NetManage Software GmbH	6/A19/001								•	•	•	
n-komm GmbH	11/Pav.D. OG 622						•					
OCS Unternehmensberatung	5/A56	•	•	•			•					
Orenburg (Deutschland) GmbH	4/A04/A12, DP1									•		•
otris software AG	1/5C2							•		•	•	
P&I Personal & Informatik AG	5/C52							•				
PAVONE AG	4/A12							•				•
Perle Systems GmbH	3/C57-A4							•				
PROFI Eng. Systems	1/4 IBM, P11/607							•		•		•
PSI AG	3/B57	•	•	•	•	•	•				•	•
PST Software & Consulting GmbH	5/F56				•							
r.z.w. cimdata AG	4/A04-A12	•	•	•	•							•
SAP AG	4			•	•	•	•					•
SAPERION AG	1/8i5							•				
Schilling Software GmbH	5/G04			•		•						
SEEBURGER AG	6/C12											•
SEH Computertechnik GmbH	23/A43											•
Seidel, Dr.	5/F56									•		
serVonic GmbH	13/B27							•	•			
SKYVA International GmbH	6/D20											•
SoftM AG	5/A37	•	•	•	•		•					•
Solitas Informatik GmbH	1/7M13							•				•
Solquest Consulting GmbH	5/A56											•
SSA System Software Associates	4/A04, Demopunkt A12						•					
Steeb Anwendungssysteme GmbH	4/E38	•	•	•	•	•	•	•	•			•
StreamServe AB	4/SAP-Partnerstand											•
Systematik	6/B20/201								•			
TD Midrange Systems GmbH	11/ F52											•
Team4 GmbH	5/D58											•
Team Brendel (Deutschland) GmbH	4/C58											•
teamwork	4/A04A12											•
TIMESYS AG	9/D30								•			
tolina	4/A04											•
TONBELLER AG	6/A20-125									•		
TOOLMAKER SOFTWARE	5/D01								•	•	•	•
UBL Informationssysteme	4/A04								•		•	•
Unirez Informationstechnologie	9/Stand D03								•			
Varial Software AG	5/C28			•	•	•						
Wilken GmbH	5/C38			•	•							•
ZEDA GmbH & Co.	4/SAP-Partnerstand G48	•			•							•



CC Convention Center

iF International Forum Design

i Information (EBI)

● CeBIT Shops

<p>Öffnungszeiten: Mittwoch, 13. März – Mittwoch, 20. März 2002</p> <p><i>Öffnungszeiten</i> 09.00 Uhr – 18.00 Uhr</p>	<p>Eintrittskarten:</p> <p><i>Tageskasse:</i> Tagesausweis: € 34,00 Dauerausweis: € 77,00</p> <p><i>Vorverkauf:</i> Tagesausweis: € 30,00 Dauerausweis: € 67,00</p>	<p>Internet-Service „fast & easy“ (www.cebit.de/shop) Hotline: 0180 / 5 25 02 01</p> <p>Die CeBIT-Tickets gelten gleichzeitig als Fahrkarten im Großraum Verkehr Hannover.</p>
---	--	---

Impressum

VERLAG
I.T.P.-Verlags GmbH
Kolpingstr. 26
D-86916 Kaufering
Telefon: (+49) 08191 / 9649-0
Fax: (+49) 08191 / 70661
eMail: service@MidrangeMagazin.de
Web: www.MidrangeMagazin.de

Geschäftsführer: Klaus-Dieter Jägler
Michael Wirt

PRODUKTION
Gesamtherstellung:
Druckerei Joh. Walch
GmbH, Augsburg

**iSeries- und AS/400-
Lösungen auf der
CeBIT 2002**
Ein Sonderheft von
Midrange MAGAZIN.
V.i.S.d.P.: Michael Wirt

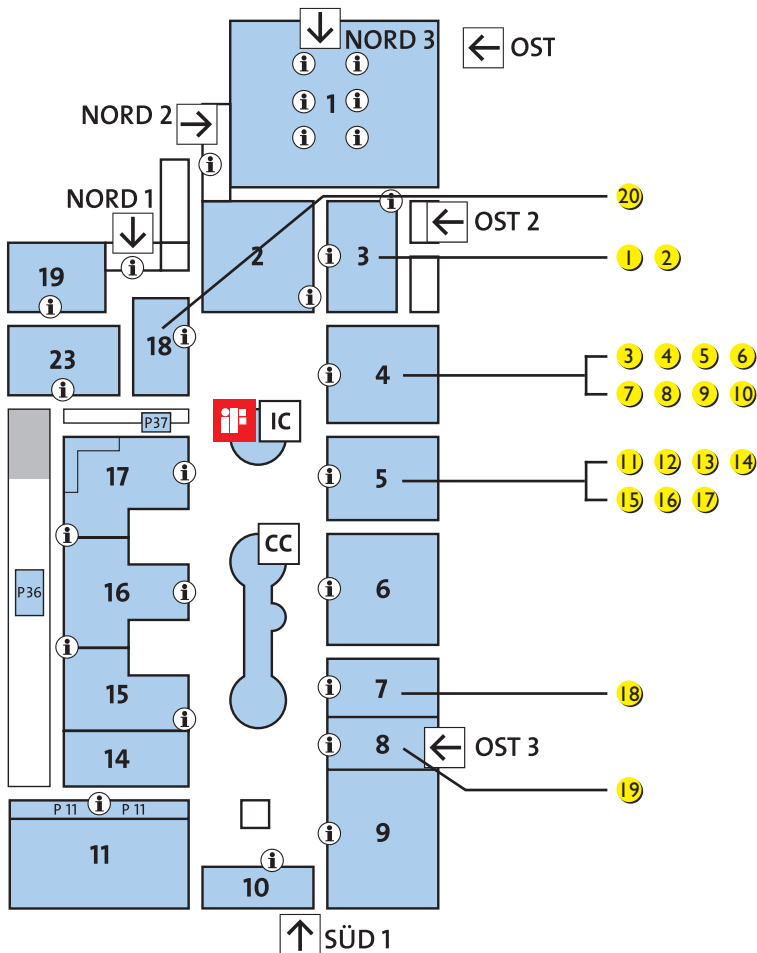

1 PSI AG

Halle 3, Stand B57

Im Mittelpunkt stehen Exponate, die ein ganzheitliches Produktionsmanagement über Unternehmensgrenzen hinweg ermöglichen. Außerdem zeigt PSI die neuesten Entwicklungen für die Telekommunikation vor dem Hintergrund UMTS, Ressourcenmanagement für Energieversorger und Lösungsansätze für die Initiative „Moderner Staat“.

2 C.I.S. Cross Industrie Software AG

Halle 3, Stand C14

Mit SEMIRAMIS ERP II wird die Software-Lösung für den Mittelstand in Industrie und Handel präsentiert. Von Grund auf neu, system-, plattform- und datenbankunabhängig, zu 100 % in Java entwickelt, integriert die Lösung Internet & Intranet. Außerdem ist sie ergonomisch, flexibel und offen. Der Vertrieb erfolgt über Vertriebspartner – sowohl national als auch international.

3 GUS Group AG & Co. KG

Halle 4, Stand A04 (am IBM-Partnerstand)

Die GUS Group AG & Co. KG zeigt auf dem IBM Partnerstand erstmals die neue Web-Oberfläche für das ERP-Paket CHARISMA. Damit kann das chargenorientierte Informationssystem jetzt über den Browser aufgerufen und genutzt werden. Zusätzliche Web-Anwendungen für den Außendienst, das Customer Relationship sowie Supply Chain Management und erweiterte Analyse- und Auskunftsfunktionen (Management Information System) erhöhen die Einsatzmöglichkeiten signifikant. Darüber hinaus bietet die Browser-Oberfläche neue Funktionen im Modul-Einkauf (e-Procurement). Außerdem zeigt die GUS Group mit eLogistiQ, der in Java entwickelten Lösung für Logistik und Online-Versandhandel, neue Anwendungsbeispiele.

4 datatex systems GmbH

Halle 4, Stand A04/1

Textile Standardsoftware: TIM (Textile Integrated Manufacturing) liefert Informationen über sämtliche Prozesse – vom Auftragseingang und den Vertriebsdetails über Planung (Simulationsunterstützung), Auslösung und Kontrolle der Produktionsprozesse, der Steuerung von Lieferterminen bis hin zur Kostenanalyse und Warenwirtschaft, Einkauf und Lohnverarbeitung.

5 MAPICS GmbH

Halle 4, Stand A04-A12

Im Mittelpunkt des Messeauftritts von MAPICS steht u.a. die neue Architektur der ERP-Suite für IBM iSeries, die die Applikationslogik auf den Server zurückverlagert. Gerätespezifische Servlets sorgen für die Anbindung von jeder Art von Clients auf die neuen Java-basierenden Anwendungen.

6 r.z.w. cimdata AG

Halle 4, Stand A04-A12

cd2000 von r.z.w. cimdata ist eine betriebswirtschaftliche, geschäftsprozessorientierte, skalierbare Internet Business Application für mittelständische Fertiger. Sie vereint auf einer Plattform die Module ERP, PPS, CRM, e-Business und SCM.

7 BISON Deutschland GmbH

Halle 4, Stand C58 u. Halle 4, Stand A04-A12

Der europaweit tätige IT-Gesamtlösungsanbieter präsentiert u.a. BISON Solution, die prozessorientierte, plattformunabhängige Business-Lösung für Warenwirtschaft und Produktion. BISON Solution verfügt über ein vollintegriertes und validiertes Workflow-System. Mit BPI (Business Process Integration) steht ein Framework zur Verfügung, das die schrittweise Migration bestehender Applikationen erlaubt – Planungssicherheit und nachhaltiger ROI inklusive.

8 Steeb Anwendungssysteme GmbH

Halle 4, Stand E38 (SAP Partnerstand)

Steeb zeigt auf dem SAP-Partnerstand ERP- und e-Business-Lösungen für mittelständische Unternehmen sowie spezielle Branchenlösungen und unterstreicht damit den Anspruch, innovativer Partner im SAP-Systemhaus-Umfeld zu sein.

9 command ag SAP

Halle 4, Stand F37

Die 1978 gegründete command ag hat mehr als 200 Mitarbeiter und ist als SAP-Systemhaus (SAP Channel-Partner VAR) kompetenter Beratungspartner. Die command ag versteht sich als 100-prozentiger Partner für den Mittelstand in folgenden Branchen: Nahrungsmittelindustrie, Pharmaindustrie, Chemie, Kfz-Teilehandel und technischer Großhandel, Versorgungsunternehmen/ Stadtwerke. Wichtige Zukunftsstrategien liegen in der integrierten Archivierung, in Business Intelligence, in CRM und Marktplätzen.

10 AC-Service AG

Halle 4, Stand G38

Mit den von SAP qualifizierten Branchenlösungen ProTrade (Handel), ProServ (Dienstleistung) und ProTime (Leistungsabrechnung) stellt die AC-Service AG zusammen mit der Tochtergesellschaft Process Partner hochwertige Outsourcing und Consulting Services für SAP vor. Mit einer 24h-Einführung von mySAP.com wurde ein Weltrekord erzielt.

11 bäurer AG

Halle 5, Stand A36

Das Unternehmen präsentiert weltweit eingesetzte, branchenunabhängige ERP-Lösungen für mittelständische Unternehmen. Die ERP-Software b 2 ist eine firmenübergreifende Gesamtlösung, die auf die Branchen Auftrags- und Serienfertiger sowie technischer Handel und Kunststoff fokussiert ist.

12 SoftM Software und Beratung AG

Halle 5, Stand A37

Im Zentrum der SoftM-Präsentation steht die integrierte Business-Software SoftM Suite mit ihren branchenspezifischen Ausprägungen, insbesondere für die Lebensmittel-, Pharma- und Kosmetikindustrie sowie den Handel. Neben der OS/400-Version ist die neue Windows- sowie die neue Java-Version der e-Business-Module zu sehen.

13 Intenia Deutschland GmbH

Halle 5, Stand A48

Intenia ist Anbieter der Collaboration-Lösung Movex: CRM, Enterprise Management, SCM, Business Performance Measurement, e-Business, Value Chain Collaboration für Produktion und Handel. Das Unternehmen arbeitet u.a. für die Nahrungsmittel-, Stahl-, Bekleidungs-, Distributions-, Service & Rental, Papier-, Möbel- und Automotive-Industrie und hat mit 6.000 Installationen mehr als 3.400 Kunden weltweit.

14 OCS

Halle 5, Stand A56

FRIDA@automotive ist auf die Anforderungen mittelständischer Fertigungsunternehmen zugeschnitten. Entscheidende Wettbewerbsvorteile werden durch elektronische Kommunikation und strukturierte Logistikprozesse erzielt.

15 command ag FRIDA

Halle 5, Stand A56

Das Unternehmen ist Anbieter von Branchenlösungen für Maschinen- und Apparatebau, Automobilzulieferer, Möbelhersteller, Projektierer (Anlagenbau, Bau-/Ausbau, Ingenieurbüros), Papierverarbeiter, technischer Großhandel. JAVA-Applikations- und Enterprise-Integrations-Server e-Solutions

16 BRAIN International AG

Halle 5, Stand D04

Mit Niederlassungen in 15 Ländern ist BRAIN International als international tätiger Software-Anbieter für unternehmensübergreifende Geschäftsprozesse im Enterprise Resource Planning, Customer- und Supplier-Management tätig. Seit über 20 Jahren unterstützt das Unternehmen die sich zunehmend vernetzende und kooperierende Fertigungsindustrie mit branchenspezifischen Produkten und Dienstleistungen (Collaborative Commerce). Über 1.000 Mitarbeiter weltweit erwirtschafteten im Geschäftsjahr 2000 einen Umsatz von 119 Millionen Euro.

17 infor business solutions AG

Halle 5, Stand D48

Themenschwerpunkte werden e-Business, SCM, CRM und Branchenlösungen sein. Die Software infor:COM ist eine internetfähige betriebswirtschaftliche Komplettlösung, mit der ein mittelständisches Fertigungsunternehmen seine internen und externen Geschäftsprozesse abwickeln kann. infor bietet neben Software auch Hardware und umfassende Dienstleistungen an.

18 DCW Software AG & Co. KG

Halle 7, Stand A28

Bei den Neuheiten geht es der DCW Software neben dem Retrieval-Tool Viewer im Dokumenten Management System um die Auswertung von Fremddaten mit dem MIS Dynamic Controlling Warehouse. Beide C/S-Produkte sind in die Komplettlösung DCW Software integriert, die sich erstmalig ganzheitlich präsentiert.

19 Interflex Datensysteme GmbH & Co. KG

Halle 9, Stand A30

Im Mittelpunkt stehen branchenunabhängige und webfähige Lösungen in den Bereichen Zeitmanagement mit Personaleinsatzplanung, Zutrittskontrolle mit Biometrie und Ausweiserstellung sowie Betriebsdatenerfassung. Zudem sind alle designprämierten Erfassungsterminals ausgestellt. Interflex ist zertifizierter SAP-Partner mit 13.000 Installationen, über die 4,2 Millionen Mitarbeiter administriert werden.

20 ZEDA GmbH & Co.

Halle 18, Stand A24 Nr. 27

Als SAP-Partner präsentiert ZEDA Dienstleistungen und Lösungen für den Mittelstand. Das heißt: Beratung rund um die integrierte Anwendungslösung R/3 sowie mySAP.com, Outsourcing. Die Branchenlösung ZEDA.Variant ist exponiert für Variantenfertiger und ZEDA.Wood für die Möbelindustrie.

Anzeige

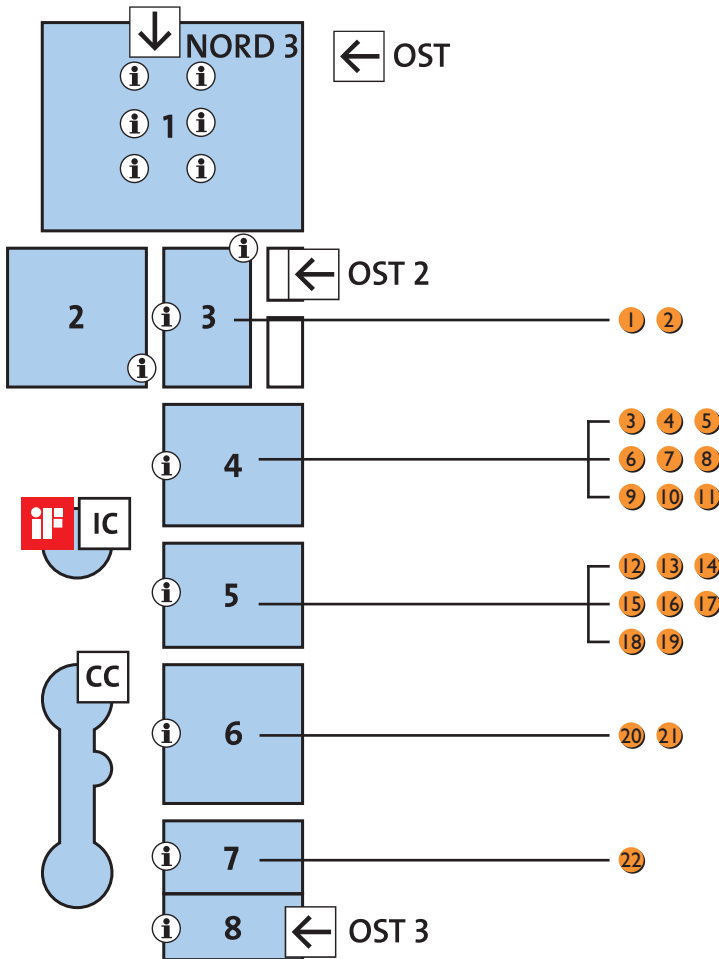

1 PSI AG

Halle 3, Stand B57

Im Mittelpunkt stehen Exponate, die ein ganzheitliches Produktionsmanagement über Unternehmensgrenzen hinweg ermöglichen. Außerdem zeigt PSI die neuesten Entwicklungen für die Telekommunikation vor dem Hintergrund UMTS, Ressourcenmanagement für Energieversorger und Lösungsansätze für die Initiative „Moderner Staat“.

2 C.I.S. Cross Industrie Software AG

Halle 3, Stand C14

Mit SEMIRAMIS ERP II wird die Software-Lösung für den Mittelstand in Industrie und Handel präsentiert. Von Grund auf neu, system-, plattform- und datenbankunabhängig, zu 100% in Java entwickelt, integriert die Lösung Internet & Intranet. Außerdem ist sie ergonomisch, flexibel und offen. Der Vertrieb erfolgt über Vertriebspartner – sowohl national als auch international.

3 datatex systems GmbH

Halle 4, Stand A04/1

Textile Standardsoftware: TIM (Textile Integrated Manufacturing) liefert Informationen über sämtliche Prozesse – vom Auftragseingang und den Vertriebsdetails über Planung (Simulationsunterstützung), Auslösung und Kontrolle der Produktionsprozesse, der Steuerung von Lieferterminen bis hin zur Kostenanalyse und Warenwirtschaft, Einkauf und Lohnverarbeitung.

4 GUS Group AG & Co. KG

Halle 4, Stand A04 (am IBM-Partnerstand)

Die GUS Group AG & Co. KG zeigt erstmals die neue Web-Oberfläche für das ERP-Paket CHARISMA. Damit kann das chargenorientierte Informationssystem jetzt über den Browser aufgerufen und genutzt werden. Zusätzliche Web-Anwendungen für den Außendienst, das Customer Relationship und das Supply Chain Management sowie erweiterte Analyse- und Auskunfts-Funktionen (Management Information System) erhöhen die Einsatzmöglichkeiten signifikant. Darüber hinaus bietet die Browser-Oberfläche neue Funktionen im Modul-Einkauf (e-Procurement). Außerdem zeigt die GUS Group mit eLogistIQ, der in Java entwickelten Lösung für Logistik und Online-Versandhandel, neue Anwendungsbeispiele.

5 Gräbert Software + Engineering GmbH

Halle 4, Stand A04/A12

e-Business mit WWS ermöglicht Gräbert mit der Lösung eShopPlus/400, die eine Anbindung von iSeries-Warenwirtschaftssystemen an Online-Shops realisiert. Alle über den Shop eingehenden Aufträge werden an die verschiedenen Bereiche im WWS weitergeleitet und bearbeitet.

6 MAPICS GmbH

Halle 4, Stand A04-A12

Im Mittelpunkt des Messeauftritts von MAPICS steht u.a. die neue Architektur der ERP-Suite für IBM iSeries, die die Applikationslogik auf den Server zurückverlagert. Gerätespezifische Servlets sorgen für die Anbindung von jeder Art von Client auf die neuen Java-basierenden Anwendungen.

7 r.z.w. cimdata AG

Halle 4, Stand A04-A12

cd2000 von r.z.w. cimdata ist eine betriebswirtschaftliche, geschäftsprozessorientierte, skalierbare Internet Business Application für mittelständische Fertiger. Sie vereint auf einer Plattform die Module ERP, PPS, CRM, e-Business und Supply Chain Management.

8 BISON Deutschland GmbH

Halle 4, Stand C58 u. Halle 4, Stand A04-A12

Der europaweit tätige IT-Gesamtlösungsanbieter präsentiert u.a. BISON Solution, die in Java entwickelte prozessorientierte und plattformunabhängige Business-Lösung mit einem Workflow-System und BPI (Business Process Integration). Außerdem wird alpha.px2 gezeigt, die Lösung für Groß-/Einzelhandel, Kundendienst, Service und Trading. Die Spannweite reicht vom POS (Point of Sale) zum POI (Point of Information) mit Labeling und Scanning, Kassensystem und MDE-Solutions.

9 Steeb Anwendungssysteme GmbH

Halle 4, Stand E38 (SAP Partnerstand)

Steeb zeigt auf dem SAP-Partnerstand ERP- und e-Business-Lösungen für mittelständische Unternehmen sowie spezielle Branchenlösungen und unterstreicht damit den Anspruch, innovativer Partner im SAP-Systemhaus-Umfeld zu sein.

10 command ag SAP

Halle 4, Stand F37

Die 1978 gegründete command ag hat mehr als 200 Mitarbeiter und ist als SAP-Systemhaus (SAP Channel-Partner VAR) kompetenter Beratungspartner. Die command ag versteht sich als 100-prozentiger Partner für den Mittelstand in folgenden Branchen: Nahrungsmittelindustrie, Pharmaindustrie, Chemie, Kfz-Teilehandel und technischer Großhandel, Versorgungsunternehmen/Stadtwerke. Wichtige Zukunftsstrategien liegen in der integrierten Archivierung, in Business Intelligence, in CRM und Marktplätzen.

11 AC-Service AG

Halle 4, Stand G38

Mit den von SAP qualifizierten Branchenlösungen ProTrade (Handel), ProServ (Dienstleistung) und ProTime (Leistungsabrechnung) stellt die AC-Service AG zusammen mit der Tochtergesellschaft Process Partner hochwertige Outsourcing und Consulting Services für SAP vor. Mit einer 24h-Einführung von mySAP.com wurde ein Weltrekord erzielt.

12 Nemetschek Bausoftware GmbH (bisher Henke & Partner)

Halle 5, Stand A08

Vorgestellt wird die effiziente Materialwirtschaft, speziell für den Bau, als Bestandteil der integrierten Branchenlösung „BAU financials“: Einkauf, Verkauf, Auftrag und Lager. Sie ist modular aufgebaut, flexibel anpassbar, effizient für Material, Dienstleistung, Baustelleneinrichtung, Kleingeräte u.a.

13 SoftM Software und Beratung AG

Halle 5, Stand A37

Im Zentrum der SoftM-Präsentation steht die integrierte Business-Software SoftM Suite mit ihren branchenspezifischen Ausprägungen, insbesondere für die Lebensmittel-, Pharma- und Kosmetikindustrie sowie den Handel. Neben der OS/400-Version ist die neue Windows- und die neue Java-Version der e-Business-Module zu sehen.

14 Intenia Deutschland GmbH

Halle 5, Stand A48

Intenia ist Anbieter der Collaboration-Lösung Movex: CRM, Enterprise Management, SCM, Business Performance Measurement, e-Business, Value Chain Collaboration für Produktion und Handel. Das Unternehmen arbeitet u.a. für die Nahrungsmittel-, Stahl-, Bekleidungs-, Distributions-, Service & Rental, Papier-, Möbel- und Automotive-Industrie und hat mit 6.000 Installationen mehr als 3.400 Kunden weltweit.

15 OCS

Halle 5, Stand A56

FRIDA@automotive ist auf die Anforderungen mittelständischer Fertigungsunternehmen zugeschnitten. Entscheidende Wettbewerbsvorteile werden durch elektronische Kommunikation und strukturierte Logistikprozesse erzielt.

16 command ag FRIDA

Halle 5, Stand A56

Das Unternehmen ist Anbieter von Branchenlösungen für Maschinen- und Apparatebau, Automobilzulieferer, Möbelhersteller, Projektierer (Anlagenbau, Bau-/Ausbau, Ingenieurbüros), Papierverarbeiter, technischer Großhandel. JAVA-Applikations- und Enterprise-Integrations-Server e-Solutions

17 BRAIN International AG

Halle 5, Stand D04

Mit Niederlassungen in 15 Ländern ist BRAIN International als international tätiger Software-Anbieter für unternehmensübergreifende Geschäftsprozesse im Enterprise Resource Planning (ERP), Customer- und Supplier-Management tätig. Seit über 20 Jahren unterstützt das Unternehmen die sich zunehmend vernetzende und kooperierende Fertigungsindustrie mit branchenspezifischen Produkten und Dienstleistungen (Collaborative Commerce). Über 1.000 Mitarbeiter weltweit erwirtschafteten im Geschäftsjahr 2000 einen Umsatz von 119 Millionen Euro.

18 infor business solutions AG

Halle 5, Stand D48

Themenschwerpunkte werden e-Business, Supply Chain Management, Customer Relationship Management und Branchenlösungen sein. Die Software infor:COM ist eine internetfähige betriebswirtschaftliche Komplettlösung, mit der ein mittelständisches Fertigungsunternehmen seine internen und externen Geschäftsprozesse abwickeln kann. infor bietet neben Software auch Hardware und umfassende Dienstleistungen an.

19 International Business Systems GmbH

Halle 5, Stand F26

International Business Systems ist ein weltweit agierender Software-Konzern. Branchenschwerpunkt des Logistik-Spezialisten ist die Standard-Software für den Pharma- und technischen Großhandel sowie für Logistikdienstleister. Im Mittelpunkt des aktuellen Produktspektrums steht die ASW Business Software. Die modular aufgebaute Komplettlösung für die Bereiche SCM, e-Business und CRM sowie Logistik liegt derzeit im Release 4.53 vor. Daneben befindet sich mit IBS Pharma eine leistungsstarke Branchenlösung für Pharma-Großhändler im Portfolio.

20 ecotec Informationstechnologie GmbH

Halle 6, Stand C20

Die Standard-Software p1 ist das moderne Warenwirtschafts- und Logistiksystem mit integriertem e-Commerce. Die Applikationen arbeiten schnell und direkt, mit nur einer Datenbasis. p1 ist die gesamtheitliche Lösung zur Optimierung und Steuerung komplexer Unternehmensabläufe.

21 CASE EDV-Team GmbH (Laatzen)

Halle 6, Stand C38-367

Highlight des Messeauftritts ist WWS K-melion/AIS OPEN. Die Lösung besteht aus: Mandant, Basis, Verkauf, Einkauf, Lager, Strecke, Konsignation, Kalkulation, Disposition, Gewicht, Waage, Produktion, Stücklisten, Arbeitsplatz, AVO, Ser.Nr., Chargen, Provision, Bonus, OP, Kasse, Vertriebssystem (CRM), Jobsteuerung, Formprint, Preis, Wartung, Info, DSD, Tour, e-Shop usw.

22 DCW Software AG & Co. KG

Halle 7, Stand A28

Bei den Neuheiten geht es der DCW Software neben dem Retrieval-Tool Viewer im Dokumenten Management System um die Auswertung von Fremddaten mit dem MIS Dynamic Controlling Warehouse. Beide C/S-Produkte sind in die Komplettlösung DCW Software integriert, die sich erstmalig ganzheitlich präsentiert.

Anzeige

1 IBM Deutschland GmbH
Halle 1, Stand 4g2/5d2

Unter dem Motto „People winning with e-Business“ zeigt die IBM Lösungen rund um das Thema e-Infrastruktur. Dazu gehören Hardware, Software und Dienstleistungen, die die Grundlagen für zuverlässiges e-Business schaffen. Im Rahmen der IBM eServer iSeries werden Lösungsszenarien im Bereich der Server-Konsolidierung, Linux-Anwendungsmöglichkeiten sowie Web-Integrationsansätze auf Basis von IBM Software-Produkten wie WebSphere, Lotus Domino und iNotes gezeigt. Selbstverständlich sind auch aktuelle Hardware-Produkte der iSeries im Rahmen der gesamten IBM eServer-Familie sowie das aktuelle Release von OS/400 vor Ort.

2 PROFI Engineering Systems AG
**Halle 1 IBM-Stand; Halle 4 IBM-Partnerstand;
 Halle 11, Stand 607**

Die Profi Engineering Systems, IT-Dienstleister und europäischer IBM Premier Partner, präsentiert an drei Ständen drei Produkte zur Effektivität des Workflows bei der Homepage-Redaktion, bei e-Business/Vermietung sowie für Öffentliche Verwaltungen: Profi Site, Kiosk-System, Touch & Rent sowie e-Büro.

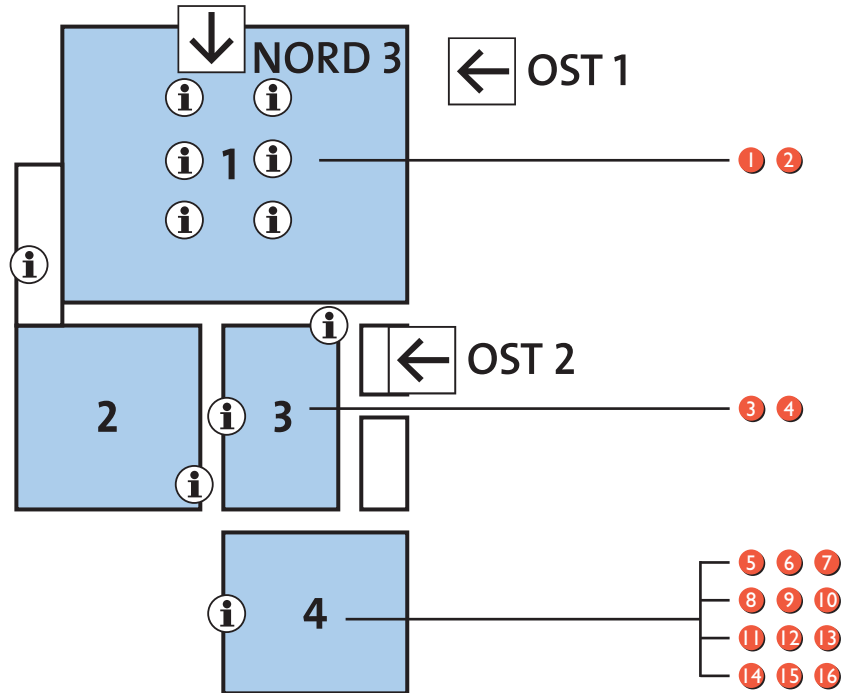
3 PSI AG
Halle 3, Stand B57

Im Mittelpunkt stehen Exponate, die ein ganzheitliches Produktionsmanagement über Unternehmensgrenzen hinweg ermöglichen. Außerdem zeigt PSI die neuesten Entwicklungen für die Telekommunikation vor dem Hintergrund UMTS, Ressourcenmanagement für Energieversorger und Lösungsansätze für die Initiative „Moderner Staat“.

4 C.I.S. Cross Industrie Software AG
Halle 3, Stand C14

Mit SEMIRAMIS ERP II wird die Software-Lösung für den Mittelstand in Industrie und Handel präsentiert. Von Grund auf neu, system-, plattform- und datenbankunabhängig, zu 100 % in Java entwickelt, integriert die Lösung Internet & Intranet. Sie ist ergonomisch, flexibel und offen. Der Vertrieb erfolgt über Vertriebspartner – national bzw. international.

5 SAP AG
Halle 4

Zusammen mit seinen Partnern präsentiert SAP auf über 5.000 qm die ganze Welt des e-Business. Der Fokus liegt auf den Bereichen CRM, SCM, Unternehmensportale und Technologie. Daneben spielen die Bereiche Financials, Human Resources und Business Intelligence eine besondere Rolle.

6 StreamServe AB
Halle 4, SAP-Partnerstand

Die präsentierte StreamServe Business Communication Plattform ist eine flexible Kommunikationsplattform. Sie ermöglicht es Unternehmen, Daten in verschiedenen Formaten aus unterschiedlichen Geschäftsanwendungen aufzubereiten und in dem Format und über den Kommunikationskanal zu versenden, den der Empfänger wünscht, wie z.B. Druck, Fax, e-Mail, PDF, SMS, HTML, XML etc.

7 Steeb Anwendungssysteme GmbH
Halle 4, Stand E38 (SAP Partnerstand)

Steeb zeigt auf dem SAP-Partnerstand ERP- und e-Business-Lösungen für mittelständische Unternehmen sowie spezielle Branchenlösungen und unterstreicht damit den Anspruch, innovativer Partner im SAP-Systemhaus-Umfeld zu sein.

8 GUS Group AG & Co. KG

Halle 4, Stand A04 (am IBM-Partnerstand)
Die GUS Group AG & Co. KG zeigt auf dem IBM Partnerstand erstmals die neue Web-Oberfläche für das ERP-Paket CHARISMA. Damit kann das charginorientierte Informationssystem jetzt über den Browser aufgerufen und genutzt werden. Zusätzliche Web-Anwendungen für den Außendienst, das Customer Relationship sowie Supply Chain Management und erweiterte Analyse- und Auskunftsfunktionen (Management Information System) erhöhen die Einsatzmöglichkeiten signifikant. Darüber hinaus bietet die Browser-Oberfläche neue Funktionen im Modul-Einkauf (e-Procurement). Außerdem zeigt die GUS Group mit eLogistIQ, der in Java entwickelten Lösung für Logistik und Online-Versandhandel, neue Anwendungsbeispiele.

9 SSA System Software Associates GmbH
Halle 4, Stand A04, Demopunkt A12

Die Open-ERP Herangehensweise von SSA Global Technologies entspricht dem weltbekannten BPCS Unternehmens-Backbone mit offenen Integrationsfähigkeiten. BPCS ist ein offenes Set integrierter Anwendungen, das die grundlegenden Systemanforderungen von Unternehmen des industriellen Sektors auf globaler Basis berücksichtigt.

10 datatex systems GmbH
Halle 4, Stand A04/1

Textile Standardsoftware: TIM (Textile Integrated Manufacturing) liefert Informationen über sämtliche Prozesse – vom Auftragseingang und den Vertriebsdetails über Planung (Simulationsunterstützung), Auslösung und Kontrolle der Produktionsprozesse, der Steuerung von Lieferterminen bis hin zur Kostenanalyse und Warenwirtschaft, Einkauf und Lohnverarbeitung.

11 r.z.w. cimdata AG
Halle 4, Stand A04-A12

cd2000 von r.z.w. cimdata ist eine betriebswirtschaftliche, geschäftsprozessorientierte, skalierbare Internet Business Application für mittelständische Fertiger. Sie vereint auf einer Plattform die Module ERP, PPS, CRM, e-Business und Supply Chain Management.

12 Gräbert Software + Engineering GmbH
Halle 4, Stand A04/A12

Mit eShopPlus/400 werden ERP-Systeme internetfähig. Eine Schnittstelle zwischen der e-Business-Lösung und dem ERP-System sorgt für den Datenaustausch zwischen Internet und iSeries. Mit dem Tool Internet-Fontend können zudem iSeries-Daten ins Internet gestellt werden, die nur befugten Usern zugänglich sind.

13 MAPICS GmbH
Halle 4, Stand A04-A12

Im Mittelpunkt des Messeauftritts von MAPICS steht u.a. die neue Architektur der ERP-Suite für IBM iSeries, die die Applikationslogik auf den Server zurückverlagert. Gerätespezifische Servlets sorgen für die Anbindung jeder Art von Clients auf die neuen Java-basierenden Anwendungen.

14 BISON Deutschland GmbH
Halle 4, Stand C58 u. Halle 4, Stand A04-A12

Der europaweit tätige IT-Gesamtlösungsanbieter präsentiert u.a. BISON Solution, die erste in Java entwickelte prozessorientierte und plattformunabhängige Business-Lösung für Handel und Industrie. BISON Solution verfügt über ein vollintegriertes und validiertes Workflow-System. Mit BPI (Business Process Integration) steht ein Framework zur Verfügung, das die schrittweise Migration bestehender Applikationen erlaubt – Planungssicherheit und nachhaltiger ROI inklusive.

15 command ag SAP
Halle 4, Stand F37

Die 1978 gegründete command ag hat mehr als 200 Mitarbeiter und ist als SAP-Systemhaus (SAP Channel-Partner VAR) kompetenter Beratungspartner. Die command ag versteht sich als 100-prozentiger Partner für den Mittelstand in folgenden Branchen: Nahrungsmittelindustrie, Pharmaindustrie, Chemie, Kfz-Teilehandel und technischer Großhandel, Versorgungsunternehmen/Stadtwerke. Wichtige Zukunftsstrategien liegen in der integrierten Archivierung, in Business Intelligence, in CRM und Marktplätzen.

16 AC-Service AG
Halle 4, Stand G38

Mit den von SAP qualifizierten Branchenlösungen ProTrade (Handel), ProServ (Dienstleistung) und ProTime (Leistungsabrechnung) stellt die AC-Service AG zusammen mit der Tochtergesellschaft Process Partner hochwertige Outsourcing und Consulting Services für SAP vor. Mit einer 24h-Einführung von mySAP.com wurde ein Weltrekord erzielt.

Anzeige

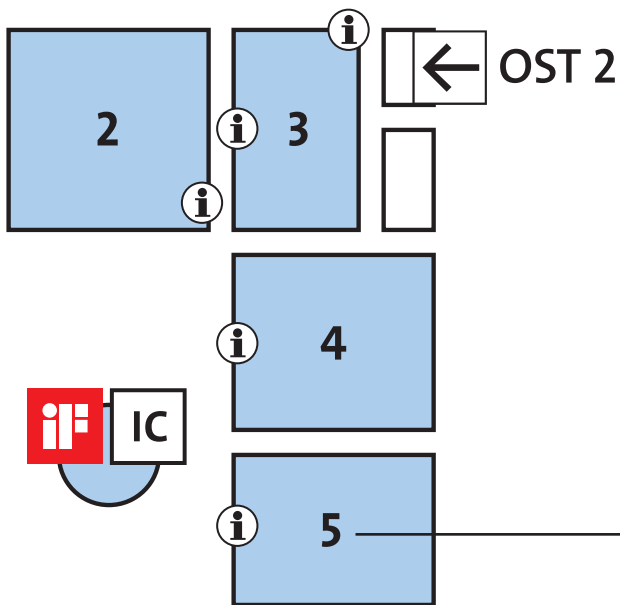

17 Nemetschek Bausoftware GmbH (bisher Henke & Partner)

Halle 5, Stand A08

Navision basierte integrierte Gesamtlösung „BAU financials“ wurde speziell für mittelständische und industrielle Bauunternehmen konzipiert. Sie ist flexibel, allen Tätigkeitsfeldern und individuellen Wünschen anpassbar und verfügt über ein effizientes Führungs-, Abrechnungs- und Controlling-Instrument.

18 bäurer AG

Halle 5, Stand A36

Das Unternehmen präsentiert weltweit eingesetzte, branchenunabhängige ERP-Lösungen für mittelständische Unternehmen. Die Enterprise Resource Planning (ERP) Software b 2 ist eine firmenübergreifende Gesamtlösung und ist auf die Branchen Auftrags- und Serienfertiger sowie technischer Handel und Kunststoff fokussiert.

Anzeige

19 SoftM Software und Beratung AG

Halle 5, Stand A37

Im Zentrum der SoftM-Präsentation steht die integrierte Business-Software SoftM Suite mit ihren branchenspezifischen Ausprägungen, insbesondere für die Lebensmittel-, Pharma- und Kosmetikindustrie sowie den Handel. Neben der OS/400-Version ist die neue Windows-Version zu sehen und die neue Java-Version der e-Business-Module.

20 Intenia Deutschland GmbH

Halle 5, Stand A48

Intenia ist Anbieter der Collaboration-Lösung Movex: CRM, Enterprise Management, SCM, Business Performance Measurement, e-Business, Value Chain Collaboration für Produktion und Handel. Das Unternehmen arbeitet u.a. für die Nahrungsmittel-, Stahl-, Bekleidungs-, Distributions-, Service & Rental, Papier-, Möbel- und Automotive-Industrie und hat mit 6.000 Installationen mehr als 3.400 Kunden weltweit.

21 command ag FRIDA

Halle 5, Stand A56

Das Unternehmen ist Anbieter von Branchenlösungen für Maschinen- und Apparatebau, Automobilzulieferer, Möbelhersteller, Projektierer (Anlagenbau, Bau-/Ausbau, Ingenieurbüros), Papierverarbeiter, technischer Großhandel. JAVA-Applikations- und Enterprise-Integrations-Server e-Solutions

22 Baan Deutschland GmbH

Halle 5, Stand B18

Baan unterstützt Unternehmen dabei, in der „vernetzten Wirtschaft“ mit ihren steigenden Anforderungen an mehr Information, Integration und Zusammenarbeit wettbewerbsfähig zu bleiben. Mit der leistungsstarken neuen iBaan-Familie internetfähiger Lösungen bietet Baan Fertigungs- und Logistikunternehmen eine hervorragende Plattform zur engeren Integration komplexer Geschäftsprozesse, zur Verbesserung ihrer Zusammenarbeit mit Kunden und Partnern sowie zur Versorgung ihrer Beschäftigten mit Produktions- und Lieferdaten. Baan verfügt über mehr als 15.000 Kundeninstallationen weltweit und ist Teil der Invensys Software Systems Division – eines führenden Anbieters von e-Business- und Automatisierungslösungen für die Fertigungsindustrie.

23 Varial Software AG

Halle 5, Stand C28

Die Varial Software AG stellt ihr neues Produkt Varial World Edition/Personalwirtschaft vor. Die Varial Guide-Produktlinie präsentiert sich im neuen Browserlook. Alle Varial Guide-Produkte sind jetzt auf die AS/400 portiert und werden auf der Messe gezeigt.

24 Wilken GmbH

Halle 5, Stand C38

Bietet branchenneutrale Komplettlösungen vom Finanz- und Rechnungswesen über die Material- und Warenwirtschaft bis hin zur Personalwirtschaft. Zudem werden Wilken ENER:GY, die Komplettlösung für Energieversorger, und die Web-Business-Software generation4 angeboten. Letztere baut inhaltlich auf CS/2 auf und ist ergänzt um Produkte wie Wilken e-Procurement oder Wilken E-CRM. Darüber hinaus platziert sich das Unternehmen verstärkt im Projektgeschäft, u.a. mit anspruchsvollen Clearing-Lösungen für Multiapplikationen (z.B. Smart Card).

25 BRAIN International AG

Halle 5, Stand D04

Mit Niederlassungen in 15 Ländern ist BRAIN International als international tätiger Software-Anbieter für unternehmensübergreifende Geschäftsprozesse im Enterprise Resource Planning (ERP), Customer- und Supplier-Management tätig. Seit über 20 Jahren unterstützt das Unternehmen die sich zunehmend vernetzende und kooperierende Fertigungsindustrie mit branchenspezifischen Produkten und Dienstleistungen (Collaborative Commerce). Über 1.000 Mitarbeiter weltweit erwirtschafteten im Geschäftsjahr 2000 einen Umsatz von 119 Millionen Euro.

26 infor business solutions AG

Halle 5, Stand D48

Themenschwerpunkte werden e-Business, Supply Chain Management, Customer Relationship Management und Branchenlösungen sein. Die Software infor:COM ist eine internetfähige betriebswirtschaftliche Komplettlösung, mit der ein mittelständisches Fertigungsunternehmen seine internen und externen Geschäftsprozesse abwickeln kann. infor bietet neben Software auch Hardware und umfassende Dienstleistungen an.

27 International Business Systems GmbH

Halle 5, Stand F26

International Business Systems (IBS) ist ein weltweit agierender Software-Konzern. Der Branchenschwerpunkt des Logistik-Spezialisten liegt auf Standard-Software für den Pharma- und technischen Großhandel sowie für Logistikdienstleister. Im Mittelpunkt des aktuellen IBS-Produktspektrums steht die ASW Business Software. Die modular aufgebaute Komplettlösung für die Bereiche Supply Chain Management, e-Business und Customer Relationship Management sowie Logistik liegt derzeit im Release 4.53 vor. Daneben befindet sich mit IBS Pharma eine leistungsstarke Branchenlösung für Pharma-Großhändler im Portfolio.

Anzeige

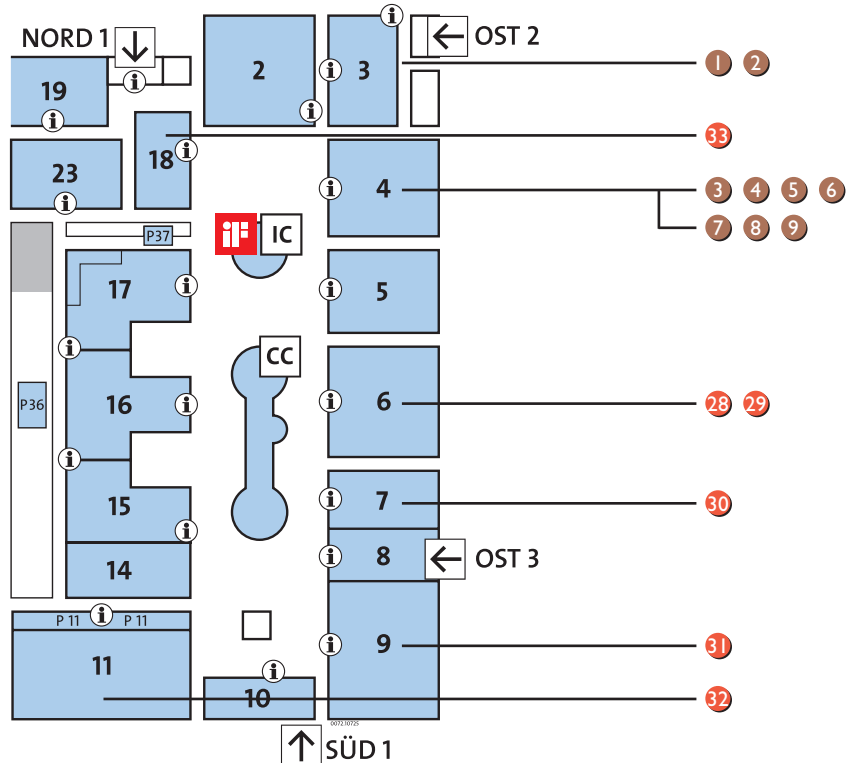

28 ecotec Informationstechnologie GmbH Halle 6, Stand C20

Die Standardsoftware p1 ist das moderne Warenwirtschafts- und Logistiksystem mit integriertem e-Commerce. Die Applikationen arbeiten schnell und direkt, mit nur einer Datenbasis. p1 ist die gesamtheitliche Lösung zur Optimierung und Steuerung komplexer Unternehmensabläufe.

29 CASE EDV-Team GmbH (Laatzen) Halle 6, Stand C38-367

Highlight des Messeauftritts ist WWS K-melion/AIS OPEN bestehend aus: Mandant, Basis, Verkauf, Einkauf, Lager, Strecke, Konsignation, Kalkulation, Disposition, Gewicht, Waage, Produktion, Stücklisten, Arbeitsplatz, AVO, Ser.-Nr., Chargen, Provision, Bonus, OP, Kasse, Vertriebssystem (CRM), Jobsteuerung, Formprint, Preis, Wartung, Info, DSD, Tour, e-Shop usw.

30 DCW Software AG & Co. KG Halle 7, Stand A28

Bei den Neuheiten der DCW Software geht es neben dem Retrieval-Tool Viewer im Dokumenten Management System um die Auswertung von Fremddaten mit dem MIS Dynamic Controlling Warehouse. Beide C/S-Produkte sind in die Komplettlösung DCW Software integriert, die sich erstmalig ganzheitlich präsentiert.

31 Interflex Datensysteme GmbH & Co. KG

Halle 9, Stand A30

Im Mittelpunkt stehen branchenunabhängige und webfähige Lösungen in den Bereichen Zeitmanagement mit Personaleinsatzplanung, Zutrittskontrolle mit Biometrie und Ausweiserstellung sowie Betriebsdatenerfassung. Zudem sind alle designprämierten Erfassungsterminals ausgestellt. Interflex ist zertifizierter SAP-Partner mit 13.000 Installationen, über die 4,2 Millionen Mitarbeiter administriert werden.

32 COM:ON Communication Systems GmbH

Halle 13, Stand F57; Halle 11, Stand F37; Halle 1, Stand F4

COM:ON präsentiert mit C3000 Unified Messaging eine Lösung für Fax, Voice, e-Mail u. SMS in einem System. Darin enthalten sind Integration von ERP, DMS, CRM, Workflow, Archiven u. Verzeichnisdiensten, z.B.: Novell eDirectory, Siemens DirX, MS ADS. Es sind keine LDAP-Konnektoren vorhanden, jedoch nativer X.500-Zugriff. Beliebige SQL-DB als Message-Store. C3000 von COM:ON optimiert Prozesse und erleichtert die Administration.

33 ZEDA GmbH & Co. Halle 18, Stand A24 Nr. 27

Als SAP-Partner präsentiert ZEDA Dienstleistungen und Lösungen für den Mittelstand. Das heißt: Beratung rund um die integrierte Anwendungslösung R/3 sowie mySAP.com, Outsourcing. Die Branchenlösung ZEDA.Variant ist exponiert für Variantenfertiger und ZEDA.Wood für die Möbelindustrie.

Anzeige

1 PSI AG

Halle 3, Stand B57

Im Mittelpunkt stehen Exponate, die ein ganzheitliches Produktionsmanagement über Unternehmensgrenzen hinweg ermöglichen. Außerdem zeigt PSI die neuesten Entwicklungen für die Telekommunikation vor dem Hintergrund UMTS, Ressourcenmanagement für Energieversorger und Lösungsansätze für die Initiative „Moderner Staat“.

2 IQDoQ GmbH

Halle 3, Stand C30

IQDoQ präsentiert HYPERDOC® 4.2. Das ECM System passt sich flexibel an diverse Branchenbedürfnisse wie Telekommunikation, Banken, Logistik und Handel an. Außerdem hat IQDoQ gemeinsam mit der T-Systems ein ASP Archivportal entwickelt, über das der einzelne Mitarbeiter gesichert über das Web auf seine digitale Personalakte zugreifen kann.

3 SAP AG

Halle 4

Zusammen mit seinen Partnern präsentiert SAP auf über 5.000 qm die ganze Welt des e-Business. Der Fokus liegt auf den Bereichen CRM, SCM, Unternehmensportale und Technologie. Daneben spielen die Bereiche Financials, Human Resources und Business Intelligence eine besondere Rolle.

4 MAPICS GmbH

Halle 4, Stand A04-A12

Im Mittelpunkt des Messeauftritts von MAPICS steht u.a. die neue Architektur der ERP-Suite für IBM iSeries, die die Applikationslogik auf den Server zurückverlagert. Gerätespezifische Servlets sorgen für die Anbindung jeder Art von Clients auf die neuen Java-basierenden Anwendungen.

5 r.z.w. cimdata AG

Halle 4, Stand A04-A12

if2000 ist eine skalierbare Client/Server-Lösung, die unabhängig von einer bestimmten Hardware-Plattform eingesetzt werden kann. Die Module Finanzbuchhaltung, Kostenrechnung/Controlling und Anlagenbuchhaltung können schrittweise oder komplett in die IT-Landschaft eines Unternehmens integriert werden.

6 BISON Deutschland GmbH

Halle 4, Stand C58 u. Halle 4, Stand A04-A12

Der europaweit tätige IT-Gesamtlösungsanbieter präsentiert u.a. BISON Solution, die in Java entwickelte prozessorientierte und plattformunabhängige Business-Lösung für Handel und Industrie. BISON Solution verfügt über ein vollintegriertes und validiertes Workflow-System. Mit BPI (Business Process Integration) steht ein Framework zur Verfügung, das die schrittweise Migration bestehender Applikationen erlaubt – Planungssicherheit und nachhaltiger ROI inklusive.

7 Hyperion Solutions Deutschland GmbH

Halle 4, Stand D 68

Hyperion Esbase 6.2 unterstützt Firmen bei ihrer Leistungsmessung und Profitabilitätssteigerung. Hyperion Financial Management optimiert Finanz-/Controllingprozesse und verbindet Berichterstellung, Analyse sowie Modellierung in einer zentralen Web-Anwendung. Mit Hyperion Planning können Entscheidungsträger die Unternehmensstrategie kommunizieren und Prozesse optimieren.

8 CP CORPORATE PLANNING AG

Halle 4, Stand D 76

Das Softwarehaus ist erfolgreich auf die Entwicklung und Implementierung leistungsstarker Software für die Unternehmensplanung und -steuerung spezialisiert. Vorgestellt werden folgende Produkte und Module: Corporate Planner (operatives Controlling), Strategic Planner (strategische Unternehmenssteuerung), Risk Manager (Risikomanagement gem. KonTraG), CP-MIS (neues, webbasiertes Management-Informationssystem. Module: Führungsinformationssystem mit Reportingfunktion, Balanced Scorecard, Risikomanagement.

9 Steeb Anwendungssysteme GmbH

Halle 4, Stand E38 (SAP Partnerstand)

Steeb zeigt auf dem SAP-Partnerstand ERP- und e-Business-Lösungen für mittelständische Unternehmen sowie spezielle Branchenlösungen und unterstreicht damit den Anspruch, innovativer Partner im SAP-Systemhaus-Umfeld zu sein.

Anzeige

10 command ag SAP**Halle 4, Stand F37**

Die 1978 gegründete command ag hat mehr als 200 Mitarbeiter und ist als SAP-Systemhaus (SAP Channel-Partner VAR) kompetenter Beratungspartner. Die command ag versteht sich als 100-prozentiger Partner für den Mittelstand in folgenden Branchen: Nahrungsmittelindustrie, Pharmaindustrie, Chemie, Kfz-Teilehandel und technischer Großhandel, Versorgungsunternehmen/Stadtwerke. Wichtige Zukunftsstrategien liegen in der integrierten Archivierung, in Business Intelligence, in CRM und Marktplätzen.

11 AC-Service AG**Halle 4, Stand G38**

Mit den von SAP qualifizierten Branchenlösungen ProTrade (Handel), ProServ (Dienstleistung) und ProTime (Leistungsabrechnung) stellt die AC-Service AG zusammen mit der Tochtergesellschaft Process Partner hochwertige Outsourcing und Consulting Services für SAP vor. Mit einer 24h-Einführung von mySAP.com wurde ein Weltrekord erzielt.

12 Nemetschek Bausoftware GmbH (bisher Henke & Partner)**Halle 5, Stand A08**

Speziell für mittelständische und industrielle Bauunternehmen konzipiert, flexibel, individuellen Wünschen anpassbar, eigenständig oder als voll integriertes Modul der Navision-basierten Gesamtlösung „BAU financials“ einsetzbar. Zeichnet sich durch beliebige Filterung der Daten sowie universellen Report Designer aus.

13 SoftM Software und Beratung AG**Halle 5, Stand A 37**

Im Zentrum der SoftM-Präsentation steht die integrierte Business-Software SoftM Suite mit ihren branchenspezifischen Ausprägungen, insbesondere für die Lebensmittel-, Pharma- und Kosmetikindustrie sowie den Handel. Neben der OS/400-Version ist die neue Windows- und die neue Java-Version der e-Business-Module zu sehen.

14 OCS**Halle 5, Stand A56**

FRIDA@automotive ist auf die Anforderungen mittelständischer Fertigungsunternehmen zugeschnitten. Entscheidende Wettbewerbsvorteile werden durch elektronische Kommunikation und strukturierte Logistikprozesse erzielt.

15 command ag FRIDA**Halle 5, Stand A56**

Das Unternehmen ist Anbieter von Branchenlösungen für Maschinen- und Apparatebau, Automobilzulieferer, Möbelhersteller, Projektierer (Anlagenbau, Bau-/Ausbau, Ingenieurbüros), Papierverarbeiter, technischer Großhandel. JAVA-Applikations- und Enterprise-Integrations-Server e-Solutions

Anzeige

16 Baan Deutschland GmbH**Halle 5, Stand B18**

Baan unterstützt Unternehmen dabei, in der „vernetzten Wirtschaft“ mit ihren steigenden Anforderungen an mehr Information, Integration und Zusammenarbeit wettbewerbsfähig zu bleiben. Mit der leistungsstarken neuen iBaan-Familie internetfähiger Lösungen bietet Baan Fertigungs- und Logistikunternehmen eine hervorragende Plattform zur engeren Integration komplexer Geschäftsprozesse, zur Verbesserung ihrer Zusammenarbeit mit Kunden und Partnern sowie zur Versorgung ihrer Beschäftigten mit Produktions- und Lieferdaten. Baan verfügt über mehr als 15.000 Kundeninstallationen weltweit und ist Teil der Invensys Software Systems Division – eines führenden Anbieters von e-Business- und Automatisierungslösungen für die Fertigungsindustrie.

17 Varial Software AG**Halle 5, Stand C28**

Die Varial Software AG stellt ihr neues Produkt Varial World Edition/Personalwirtschaft vor. Die Varial Guide-Produktlinie präsentiert sich im neuen Browserlook. Alle Varial Guide-Produkte sind jetzt auf die AS/400 portiert und werden auf der Messe gezeigt.

18 Wilken GmbH**Halle 5, Stand C38**

Bietet branchenneutrale Komplettlösungen vom Finanz- und Rechnungswesen über die Material- und Warenwirtschaft bis hin zur Personalwirtschaft. Zudem werden Wilken ENER:GY, die Komplettlösung für Energieversorger, und die Web-Business-Software generation4 angeboten. Letztere baut inhaltlich auf CS/2 auf und ist ergänzt um Produkte wie Wilken e-Procurement oder Wilken E-CRM. Darüber hinaus platziert sich das Unternehmen verstärkt im Projektgeschäft, u.a. mit anspruchsvollen Clearing-Lösungen für Multiapplikationen (z.B. Smart Card).

19 BRAIN International AG**Halle 5, Stand D04**

Mit Niederlassungen in 15 Ländern ist BRAIN International als international tätiger Software-Anbieter für unternehmensübergreifende Geschäftsprozesse im Enterprise Resource Planning (ERP), Customer- und Supplier-Management tätig. Seit über 20 Jahren unterstützt das Unternehmen die sich zunehmend vernetzende und kooperierende Fertigungsindustrie mit branchenspezifischen Produkten und Dienstleistungen (Collaborative Commerce). Über 1.000 Mitarbeiter weltweit erwirtschafteten im Geschäftsjahr 2000 einen Umsatz von 119 Millionen Euro.

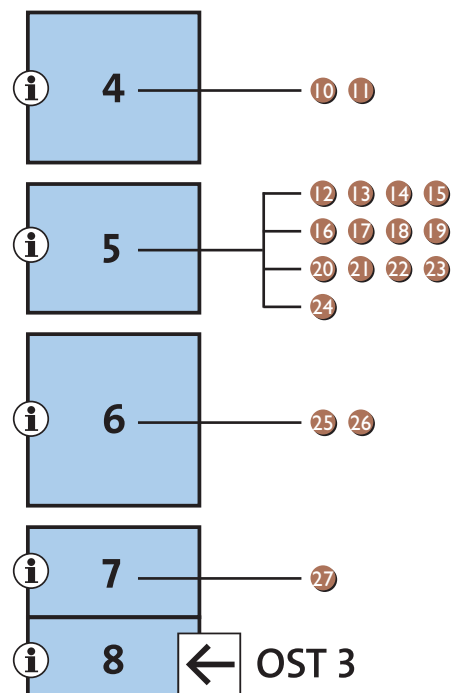

20 infor business solutions AG

Halle 5, Stand D48

Themenschwerpunkte werden e-Business, Supply Chain Management, Customer Relationship Management und Branchenlösungen sein. Die Software infor:COM ist eine internetfähige betriebswirtschaftliche Komplettlösung, mit der ein mittelständisches Fertigungsunternehmen seine internen und externen Geschäftsprozesse abwickeln kann. infor bietet neben Software auch Hardware und umfassende Dienstleistungen an.

21 International Business Systems GmbH

Halle 5, Stand F26

International Business Systems (IBS) ist ein weltweit agierender Software-Konzern. Der Branchenschwerpunkt des Logistik-Spezialisten liegt auf Standard-Software für den Pharma- und technischen Großhandel sowie für Logistikdienstleister. Im Mittelpunkt des aktuellen IBS-Produktspektrums steht die ASW Business Software. Die modular aufgebaute Komplettlösung für die Bereiche Supply Chain Management (SCM), e-Business und CRM sowie Logistik liegt derzeit im Release 4.53 vor. Daneben befindet sich mit IBS Pharma eine leistungsstarke Branchenlösung für Pharma-Großhändler im Portfolio.

22 PST Software & Consulting GmbH

Halle 5, Stand F56

Die PST Software & Consulting GmbH zeigt ein in die Client/Server-Produktfamilie PST-CSS integriertes Balanced-Scorecard-Modul, stellt sein Data Warehouse unter MS SQL-Server 2000 vor und präsentiert das neueste Release 7 des Management-Informationssystem PST-MIS sowie PST-WIT, eine Data Warehouse-Lösung für die Getränkewirtschaft.

23 Schilling Software GmbH

Halle 5, Stand G04

Schilling fokussiert Finanzsoftware, z. B.: Schilling Finanzbuchhaltung, Schilling Kostenstellenrechnung, Schilling Kostenträgerrechnung, Schilling Anlagenbuchhaltung. Des Weiteren Personal- und Zeitwirtschaft: Schilling Personal-Abrechnung, Schilling Personal-Zeitwirtschaft, Schilling Personal-Kostenplanung.

24 Avenum Technologie GmbH

Halle 5, Stand G37

Das Unternehmen stellt Lösungen für e-Business, e-Banking, e-Mail, Client-Anbindungen, B2B und vieles mehr im Bereich IBM eServer iSeries vor. So z. B.: (AS/400) Mail Connector für den e-Mail Austausch mit eServer iSeries-Applikationen, Client Connector für den Datenaustausch zwischen Server und Client, WAP Connector für den Zugriff auf eServer iSeries sowie den Abruf von Informationen per Handy, eBanking 5.1 für electronic Banking, das dem bankenunabhängigen Zahlungsverkehr dient.

25 HDS-Systemhaus GmbH

Halle 6, Stand A38/168

HANSALOG Lohn + Gehalt ist ein Personalabrechnungs- und Informations-System für alle Branchen und Tarife. HANSALOG Reise dient der Planung, Erfassung und Abrechnung von Dienstreisen im In- und Ausland. Und HANSALOG Fibu ist ein Finanz- und Anlagenbuchhaltungssystem, das modular aufgebaut und konzerngeeignet ist.

26 CASE EDV-Team GmbH (Laatzen)

Halle 6, Stand C38-367

Highlight des Messeauftritts ist WWS K-melion/AIS OPEN. Die Lösung besteht aus: Mandant, Basis, Verkauf, Einkauf, Lager, Strecke, Konsignation, Kalkulation, Disposition, Gewicht, Waage, Produktion, Stücklisten, Arbeitsplatz, AVO, Ser.-Nr., Chargen, Provision, Bonus, OP, Kasse, Vertriebssystem (CRM), Jobsteuerung, Formprint, Preis, Wartung, Info, DSD, Tour, e-Shop usw.

27 DCW Software AG & Co. KG

Halle 7, Stand A28

Bei den Neuheiten der DCW Software geht es neben dem Retrieval-Tool Viewer im Dokumenten Management System um die Auswertung von Fremddaten mit dem MIS Dynamic Controlling Warehouse. Beide C/S-Produkte sind in die Komplettlösung DCW Software integriert, die sich erstmalig ganzheitlich präsentiert.

Anzeige

1 PSI AG
Halle 3, Stand B57

Im Mittelpunkt stehen Exponate, die ein ganzheitliches Produktionsmanagement über Unternehmensgrenzen hinweg ermöglichen. Außerdem zeigt PSI die neuesten Entwicklungen für die Telekommunikation vor dem Hintergrund UMTS, Ressourcenmanagement für Energieversorger und Lösungsansätze für die Initiative „Moderner Staat“.

2 IT-Services and Solutions GmbH
Halle 3 / E56 und Halle 4 / A12 / L03

IBM in Deutschland, vertreten durch die IT-Services and Solutions, bietet HR Access als die integrierte Lösung für die gesamte Personalwirtschaft an. Neueste Technologien für HR Portal, Workflow, Internet/Intranet und Selfservice Lösungen lassen die Visionen einer modernen und zukunftssicheren Personalwirtschaft Realität werden.

3 SAP AG
Halle 4

Zusammen mit seinen Partnern präsentiert SAP auf über 5.000 qm die ganze Welt des e-Business. Der Fokus liegt auf den Bereichen CRM, SCM, Unternehmensportale und Technologie. Daneben spielen die Bereiche Financials, Human Resources und Business Intelligence eine besondere Rolle.

**4 Haus Weilgut GmbH
Computer Conception**
Halle 4, Stand A04-A12

Das Unternehmen stellt sein breites Lösungsspektrum zu den Themen Lotus Notes und CRM vor.

5 Gräbert Software + Engineering GmbH
Halle 4, Stand A04/A12

Gräbert bietet mit TimePro/400 eine Software an, die Personalzeit über Terminals oder iSeries-Bildschirme erfasst und im Rahmen unterschiedlichster Arbeitszeitmodelle berechnet. Standardisierte Schnittstellen zu L&G-Programmen sind realisiert, ebenso die Möglichkeit, Zutrittskontrollsysteme zu integrieren.

6 Steeb Anwendungssysteme GmbH
Halle 4, Stand E38 (SAP Partnerstand)

Steeb zeigt ERP- und e-Business-Lösungen für mittelständische Unternehmen sowie spezielle Branchenlösungen und unterstreicht damit den Anspruch, innovativer Partner im SAP-Systemhaus-Umfeld zu sein.

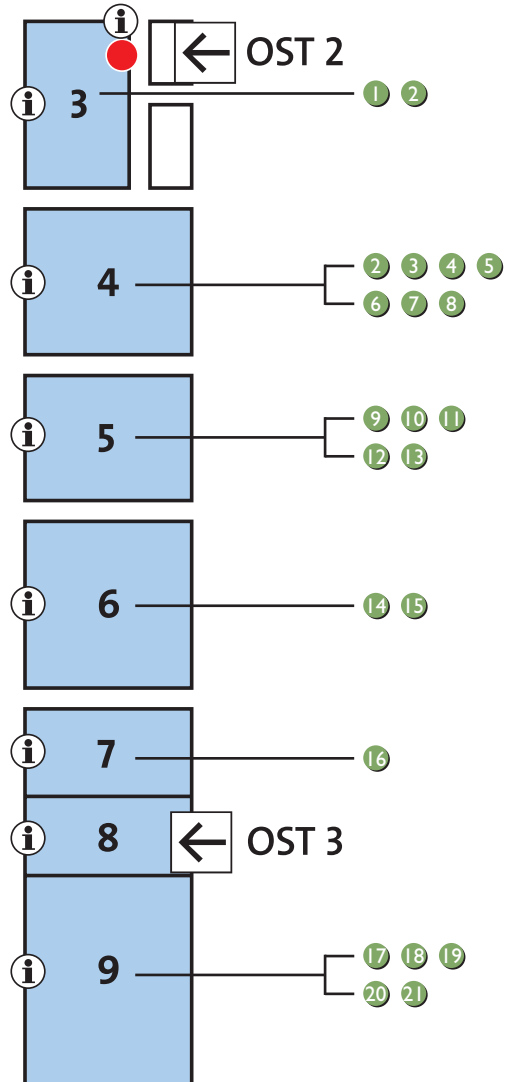
7 command ag SAP
Halle 4, Stand F37

Die 1978 gegründete command ag hat mehr als 200 Mitarbeiter und ist als SAP-Systemhaus (SAP Channel-Partner VAR) kompetenter Beratungspartner. Die command ag versteht sich als 100-prozentiger Partner für den Mittelstand in folgenden Branchen: Nahrungsmittelindustrie, Pharmaindustrie, Chemie, Kfz-Teilehandel und technischer Großhandel, Versorgungsunternehmen/Stadtwerke. Wichtige Zukunftsstrategien liegen in der integrierten Archivierung, in Business Intelligence, in CRM und Marktplätzen.

8 AC-Service AG
Halle 4, Stand G38

Mit den von SAP qualifizierten Branchenlösungen ProTrade (Handel), ProServ (Dienstleistung) und ProTime (Leistungsabrechnung) stellt die AC-Service AG zusammen mit der Tochtergesellschaft Process Partner hochwertige Outsourcing und Consulting Services für SAP vor. Mit einer 24h-Einführung von mySAP.com wurde ein Weltrekord erzielt.

Anzeige

9 Varial Software AG

Halle 5, Stand C28

Die Varial Software AG stellt ihr neues Produkt Varial World Edition/Personalwirtschaft vor. Die Varial Guide-Produktlinie präsentiert sich im neuen Browserlook. Alle Varial Guide-Produkte sind jetzt auf die AS/400 portiert und werden auf der Messe gezeigt.

10 P&I Personal & Informatik AG

Halle 5, Stand C52

Vorgestellt wird LOGA/400, die Lösung für modernes Personalmanagement mit grafischer Oberfläche. Neben leistungsfähiger Entgeltabrechnung ist die Abbildung aller Personalprozesse auf gemeinsamer Datenbasis zu sehen, d.h.: von der Bewerbung über die Personalentwicklung, die Reisekostenabrechnung bis zur Personalkostenplanung.

11 BRAIN International AG

Halle 5, Stand D04

Mit Niederlassungen in 15 Ländern ist BRAIN International als international tätiger Software-Anbieter für unternehmensübergreifende Geschäftsprozesse im Enterprise Resource Planning (ERP), Customer- und Supplier-Management tätig. Seit über 20 Jahren unterstützt das Unternehmen die sich zunehmend vernetzende und kooperierende Fertigungsindustrie mit branchenspezifischen Produkten und Dienstleistungen (Collaborative Commerce). Über 1.000 Mitarbeiter weltweit erwirtschafteten im Geschäftsjahr 2000 einen Umsatz von 119 Millionen Euro.

12 infor business solutions AG

Halle 5, Stand D48

Themenschwerpunkte werden e-Business, Supply Chain Management, Customer Relationship Management und Branchenlösungen sein. Die Software infor:COM ist eine internetfähige betriebswirtschaftliche Komplettlösung, mit der ein mittelständisches Fertigungsunternehmen seine internen und externen Geschäftsprozesse abwickeln kann. infor bietet neben Software auch Hardware und umfassende Dienstleistungen an.

13 Schilling Software GmbH

Halle 5, Stand G04

Schilling fokussiert Finanzsoftware, wie z.B. Schilling Finanzbuchhaltung, Schilling Kostenstellenrechnung, Schilling Kostenträgerrechnung, Schilling Anlagenbuchhaltung. Des Weiteren Personal- und Zeitwirtschaft: Schilling Personal-Abrechnung, Schilling Personal-Zeitwirtschaft, Schilling Personal-Kostenplanung.

Anzeige

14 HDS-Systemhaus GmbH

Halle 6, Stand A38/168

HANSALOG Lohn + Gehalt ist ein Personalabrechnungs- und Informations-System für alle Branchen und Tarife. HANSALOG Reise dient der Planung, Erfassung und Abrechnung von Dienstreisen im In- und Ausland. Und HANSALOG Fibu ist ein Finanz- und Anlagenbuchhaltungssystem, das modular aufgebaut und konzerngeeignet ist.

15 CASE EDV-Team GmbH (Laatzen)

Halle 6, Stand C38-367

Highlight des Messeauftritts ist WWS K-melion/AIS OPEN. Die Lösung besteht aus: Mandant, Basis, Verkauf, Einkauf, Lager, Strecke, Konsignation, Kalkulation, Disposition, Gewicht, Waage, Produktion, Stücklisten, Arbeitsplatz, AVO, Ser.-Nr., Chargen, Provision, Bonus, OP, Kasse, Vertriebssystem (CRM), Jobsteuerung, Formprint, Preis, Wartung, Info, DSD, Tour, e-Shop usw.

16 DCW Software AG & Co. KG

Halle 7, Stand A28

Bei den Neuheiten der DCW Software geht es neben dem Retrieval-Tool Viewer im Dokumenten Management System um die Auswertung von Fremddaten mit dem MIS Dynamic Controlling Warehouse. Beide C/S-Produkte sind in die Komplettlösung DCW Software integriert, die sich erstmalig ganzheitlich präsentiert.

17 Interflex Datensysteme GmbH & Co. KG

Halle 9, Stand A30

Im Mittelpunkt stehen branchenunabhängige und webfähige Lösungen in den Bereichen Zeitmanagement mit Personaleinsatzplanung, Zutrittskontrolle mit Biometrie und Ausweiserstellung sowie Betriebsdatenerfassung. Zudem sind alle designprämierten Erfassungsterminals ausgestellt. Interflex ist zertifizierter SAP-Partner mit 13.000 Installationen, über die 4,2 Millionen Mitarbeiter administriert werden.

18 ALTER Software-Systeme GmbH

Halle 9, Stand B30

Vorgestellt wird ALTER-BDE Java für die AS/400. Mehr als 1.400 Firmen nutzen europaweit BDE-Produkte aus dem Hause ALTER, die sich mit Personalzeit, Zutritt, Auftragszeit, Personaleinsatz, Reisekosten und Kantinendaten auseinandersetzen. Alle Produkte sind auf der AS/400 und auf jedem PC, der über einen Browser (Microsoft oder Netscape) verfügt, bedienbar.

19 ATOSS Software AG

Halle 9, Stand D03

Die ATOSS Software AG präsentiert unter dem Motto „Trends, Innovationen und Zukunftsmärkte“ ihre Lösungen in den Bereichen: Arbeitszeitmanagement, Personaleinsatzplanung, Prozessmanagement, Projektmanagement, Wissensmanagement und Consulting.

20 Unirez Informationstechnologie GmbH

Halle 9, Stand D03

Management von Arbeit und Zeit mit der ATOSS-Software: Zeiterfassung, Zutrittskontrolle, Personaleinsatzplanung, Kostenstellenmanagement, Projekt-Zeiterfassung.

21 TIMESYS AG

Halle 9, Stand D30

TIMESYS ist Hersteller von Komplettlösungen für Personalzeit- und Zutrittsmanagement, Betriebsdatenerfassung, Personaleinsatzplanung. Das Unternehmen führt u.a. Terminals für Information (POI), Präsentation und Zeiterfassung vor. Zudem wird die Integration in drahtlose Netze gezeigt, wie z. B. Wireless LAN, GPRS, GSM (UMTS) sowie Kabel-Netzwerke.

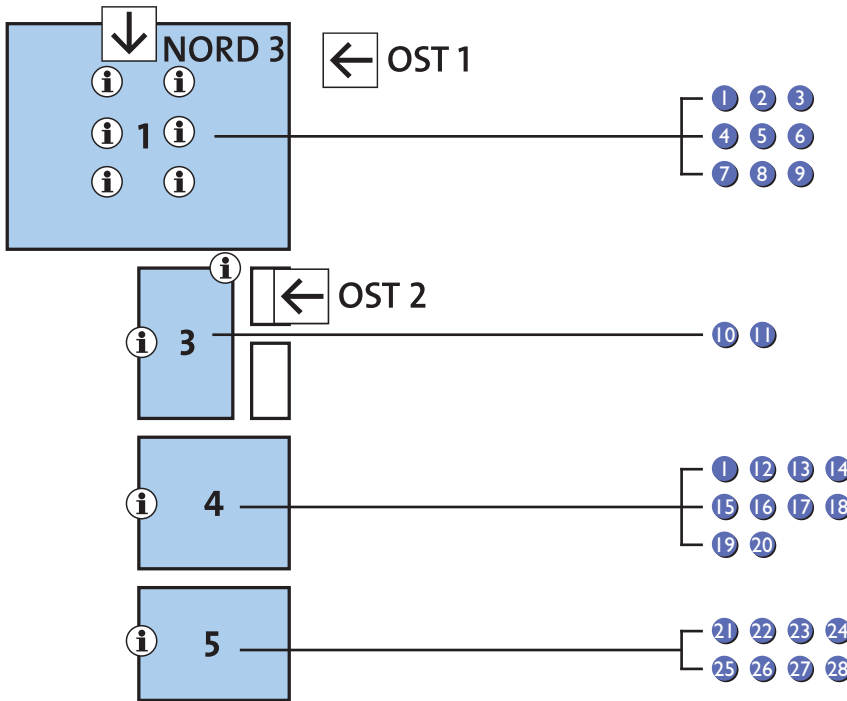

1 PROFI Engineering Systems AG

Halle 1 IBM-Stand; Halle 4 IBM-Partnerstand;
Halle 11, Stand 607

Die Profi Engineering Systems, IT-Dienstleister und europäischer IBM Premier Partner, präsentiert an drei Ständen drei Produkte zur Effektivität des Workflows bei der Homepage-Redaktion, bei e-Business/Vermietung sowie für öffentliche Verwaltungen: Profi Site, Kiosk-System, Touch & Rent sowie e-Büro.

2 GFT Solutions GmbH

Halle 1, Stand 2d15

Die präsentierte Lösung universe4 stellt die technologische Infrastruktur für jedwede Erstellung (DMS), Verteilung (Workflow), Sicherung (Digitale Signatur) und Archivierung von Informationen, vor allem Dokumenten, in Unternehmen bereit. GDPdU-konforme Ablage und Auswertbarkeit der Daten ist garantiert.

3 ALOS GmbH Optische Speichersysteme

Halle 1, Stand 3c4

ALOS DVS/400 ermöglicht Ihnen Scannen von Eingangsdokumenten (OCR, ICR, OMR, Barcode), Erstellung von Formular-Design mit Ankerpunkten, Spoolfile-Archivierung, Retrieval, Workflow im AS/400 Umfeld, Drucken mit Fax- und e-Mail-Versand sowie komplette AS/400-Archivierung.

4 otris software AG

Halle 1, Stand 5C2

Das otris-Unternehmensportal eröffnet Ihnen den Weg zu Ihrer virtuellen Unternehmenswelt – ob ContentManagement, CommerceManagement oder IntraNet. Der Anwendungsgenerator JANUS ist ein Werkzeug, mit dem die Entwicklung von individueller Software revolutioniert wird. Auf Knopfdruck werden aus UML-Modellen fertige Anwendungen.

5 DocuWare AG

Halle 1, Stand 6a7

Neue Zugriffstechniken bei maximaler Sicherheit stehen für den DMS-Spezialisten DocuWare im Vordergrund. Mit dem „Content Folder“ wird der Zugriff auf ausgewählte Dokumente beschleunigt, der „Document Server“ erhöht die Sicherheit für abgelegte Dokumente, reduziert den Administrationsaufwand und vereinfacht den Zugriff via Internet.

6 Solitas Informatik GmbH

Halle 1, Stand 7m13

Unter dem Motto „InfoStore – documents unlimited“ präsentiert die Solitas Lösungen für Archiv- u. Dokumentenmanagement, Content Management, die Integration von Lotus Notes und Microsoft Outlook, Internet-Anbindung, Workflow und SAP ArchivLink-Schnittstelle.

7 Magirus Deutschland GmbH

Halle 1, Stand 8e10

Magirus stellt seine breite, auf die individuellen Bedürfnisse der Partner angepasste Service-Palette vor. Von der Lead-Generierung über technische Dienstleistungen und Trainings bis hin zu Finanzierungskonzepten unterstützt Magirus die Partner, damit diese ihre Geschäfte effizient und kostengünstig abwickeln können.

8 EASY SOFTWARE AG

Halle 1, Stand 8g1

Folgende Rubriken wurden gewählt: EASYWARE-Produktlinie 3.20 für zeitgemäßes Dokumentenmanagement mit zahlreichen neuen Funktionen und Modulen für hohe Ansprüche. Mit grundlegend neuen Funktionalitäten: EASY-PORTAL und EASY-EXCHANGE. Neues Lösungsangebot der EASY-SOLUTIONS: EASY-NOTES.

9 SAPERION AG

Halle 1, Stand 8i5

Messe-Neuheit ist die aktuelle Version 5.0 des Dokumentenmanagementsystems SAPERION mit einer stark erweiterten Docflow-Funktionalität, Portierung der Server auf Sun Solaris/Unix-Basis, XML-Unterstützung und mehr.

10 PSI AG

Halle 3, Stand B57

Im Mittelpunkt stehen Exponate, die ein ganzheitliches Produktionsmanagement über Unternehmensgrenzen hinweg ermöglichen. Außerdem zeigt PSI die neuesten Entwicklungen für die Telekommunikation vor dem Hintergrund UMTS, Ressourcenmanagement für Energieversorger und Lösungsansätze für die Initiative „Moderner Staat“.

11 IQDoQ GmbH

Halle 3, Stand C30

IQDoQ präsentiert HYPERDOC® 4.2. Das ECM System passt sich flexibel an diverse Branchenbedürfnisse wie Telekommunikation, Banken, Logistik und Handel an. Außerdem hat IQDoQ gemeinsam mit der T-Systems ein ASP Archivportal entwickelt, über das der einzelne Mitarbeiter gesichert über das Web auf seine digitale Personalakte zugreifen kann.

12 Gräbert Software + Engineering GmbH

Halle 4, Stand A04/A12

Gräbert zeigt Erneuerungen bei ArchivPlus/400 (Dokumenten-Management, Workflow) und eComPlus/400 (Messaging via e-Mail und Fax). So können beispielsweise archivierte Spool-Dokumente per e-Mail vom grünen Bildschirm via eComPlus/400-Box, Router oder e-Mail-Server versendet werden.

13 Haus Weilgut GmbH Computer Conception

Halle 4, Stand A04-A12

Das Unternehmen stellt sein breites Lösungsspektrum zu den Themen Lotus Notes und CRM vor.

14 PAVONE AG

Halle 4, Stand A12

PAVONE bietet Lösungen auf Midrange- und Großrechner-Systemen an. Damit können Prozesse sowohl in stark verteilten Umgebungen als auch mit hohem Datenaufkommen erfasst und effizient verarbeitet werden. Bereits vorhandene Datenbestände – z. B. aus Datenbanken – werden dabei auf einfache Weise integriert.

15 GIS mbH

Halle 4, Stand A04-A12

GIS stellt Lösungen auf Basis Lotus Notes mit der Integration in die iSeries vor. Der Schwerpunkt liegt dabei auf den GIS-Modulen Adress- und Korrespondenzmanagement, Projektmanagement, Internet Content Management und CRM. Die Integration von IBM WebSphere und Lotus Domino bildet einen weiteren Schwerpunkt.

16 Altavier Informationssysteme und Consulting GmbH

Halle 4, Stand A04-A12

Messe-Highlight ist das Content Management-System PUBLICITY 4.0 zur einfachen Erstellung und Verwaltung von Websites. Das System ist vollständig Browser-basiert, enthält ein umfassendes Rechtekonzept, ermöglicht die Trennung von Inhalt, Struktur und Design, ist für beliebig viele Projekte (Internet-Auftritte, Intranets) und Sprachen einsetzbar und kann Seiten mit intuitiv zu bedienendem Bausteinsystem erstellen.

17 MAPICS GmbH

Halle 4, Stand A04-A12

Im Mittelpunkt des Messeauftritts von MAPICS steht u.a. die neue Architektur der ERP-Suite für IBM iSeries, die die Applikationslogik auf den Server zurückverlagert. Gerätespezifische Servlets sorgen für die Anbindung jeder Art von Clients auf die neuen Java-basierenden Anwendungen.

18 BISON Deutschland GmbH

Halle 4, Stand C58 u. Halle 4, Stand A04-A12

Der europaweit tätige IT-Gesamtlösungsanbieter präsentiert u.a. BISON Solution, die erste in Java entwickelte prozessorientierte und plattform-unabhängige Business-Lösung für Handel und Industrie. BISON Solution verfügt über ein vollintegriertes und validiertes Workflow-System. Die Integration aller führenden Office-, DMS- und Archivierungslösungen ist durch BPI (Business Process Integration) möglich – Planungssicherheit und nachhaltiger ROI inklusive.

19 Steeb Anwendungssysteme GmbH

Halle 4, Stand E38 (SAP Partnerstand)

Steeb zeigt auf dem SAP-Partnerstand ERP- und e-Business-Lösungen für mittelständische Unternehmen sowie spezielle Branchenlösungen und unterstreicht damit den Anspruch, innovativer Partner im SAP-Systemhaus-Umfeld zu sein.

20 AC-Service AG

Halle 4, Stand G38

Mit den von SAP qualifizierten Branchenlösungen ProTrade (Handel), ProServ (Dienstleistung) und ProTime (Leistungsabrechnung) stellt die AC-Service AG zusammen mit der Tochtergesellschaft Process Partner hochwertige Outsourcing und Consulting Services für SAP vor. Mit einer 24h-Einführung von mySAP.com wurde ein Weltrekord erzielt.

21 SoftM Software und Beratung AG

Halle 5, Stand A37

Im Zentrum der SoftM-Präsentation steht die integrierte Business-Software SoftM Suite mit ihren branchenspezifischen Ausprägungen, insbesondere für die Lebensmittel-, Pharma- und Kosmetikindustrie sowie den Handel. Neben der OS/400-Version ist die neue Windows- und die neue Java-Version der e-Business-Module zu sehen.

22 OCS

Halle 5, Stand A56

FRIDA@automotive ist auf die Anforderungen mittelständischer Fertigungsunternehmen zugeschnitten. Entscheidende Wettbewerbsvorteile werden durch elektronische Kommunikation und strukturierte Logistikprozesse erzielt.

23 command ag FRIDA

Halle 5, Stand A56

Das Unternehmen ist Anbieter von Branchenlösungen für Maschinen- und Apparatebau, Automobilzulieferer, Möbelhersteller, Projektierer (Anlagenbau, Bau-/Ausbau, Ingenieurbüros), Papierverarbeiter, technischer Großhandel. JAVA-Applikations- und Enterprise-Integrations-Server e-Solutions.

24 Baan Deutschland GmbH

Halle 5, Stand B18

Mit der leistungsstarken neuen iBaan-Familie internetfähiger Lösungen bietet Baan Fertigungs- und Logistikunternehmen eine hervorragende Plattform zur engeren Integration komplexer Geschäftsprozesse, zur Verbesserung ihrer Zusammenarbeit mit Kunden und Partnern sowie zur Versorgung ihrer Beschäftigten mit Produktions- und Lieferdaten.

25 TOOLMAKER Software

Halle 5, Stand D01

TOOLMAKER bietet bewährte Software-Lösungen für iSeries an. Der Schwerpunkt liegt hier auf elektronischer Kommunikation. Im Einzelnen geht es dabei um effizientes Faxen und Mailen, intelligente und komfortable Textverarbeitungsprogramme, iSeries-Steuerung per Handy, iSeries-Daten unter MS-Excel, automatisiertes Telefonieren mit jeder TK-Anlage sowie um effektive und bewährte Optimierungstools für iSeries.

26 infor business solutions AG

Halle 5, Stand D48

Themenschwerpunkte werden e-Business, Supply Chain Management, Customer Relationship Management und Branchen-Lösungen sein. Die Software infor:COM ist eine internetfähige betriebswirtschaftliche Komplettlösung, mit der ein mittelständisches Fertigungsunternehmen seine internen und externen Geschäftsprozesse abwickeln kann. infor bietet neben Software auch Hardware und umfassende Dienstleistungen an.

27 IntraWare

Halle 5 Stand E36

Die CRMSuite der IntraWare AG unterstützt WebSphere-Technologie. Präsentiert wird auf der Messe das CRM-Partnerportal auf Basis des WebSphere Portal Servers. Mit ihrem CRM-Partnerportal stellt die IntraWare AG eine neue Lösung zur Anbindung externer Geschäftspartner an interne Unternehmensdaten und -prozesse vor.

28 Avenum Technologie GmbH

Halle 5, Stand G37

Das Unternehmen stellt Lösungen für e-Business, e-Banking, e-Mail, Client-Anbindungen, B2B und vieles mehr im Bereich IBM eServer iSeries vor. So z. B.: (AS/400) Mail Connector für den e-Mail Austausch mit eServer iSeries-Applikationen, Client Connector für den Datenaustausch zwischen Server und Client, WAP Connector für den Zugriff auf eServer iSeries sowie den Abruf von Informationen per Handy, eBanking 5.1 für electronic Banking, das dem bankenunabhängigen Zahlungsverkehr dient.

Anzeige

Anzeige

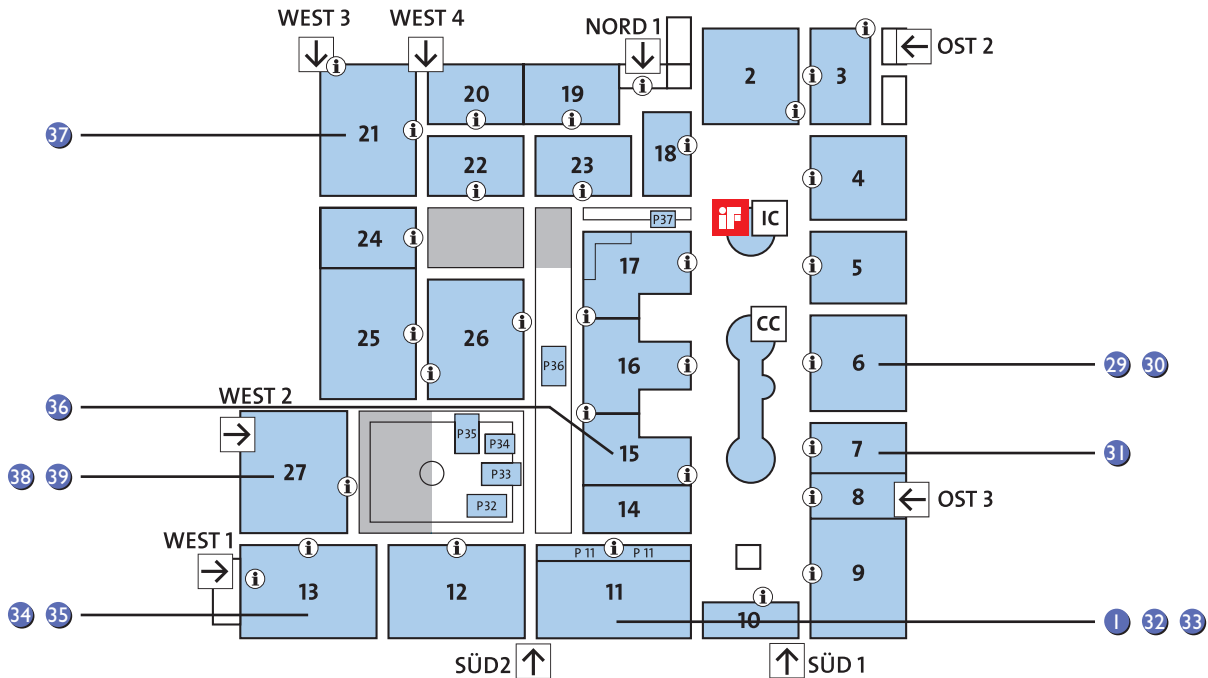

29 HDS-Systemhaus GmbH

Halle 6, Stand A38/168

HANSALOG Lohn + Gehalt ist ein Personalabrechnungs- und Informations-System für alle Branchen und Tarife. HANSALOG Reise dient der Planung, Erfassung und Abrechnung von Dienstreisen im In- und Ausland. Und HANSALOG Fibu ist ein Finanz- und Anlagenbuchhaltungssystem, das modular aufgebaut und konzerngeeignet ist.

30 Gauss Interprise AG

Halle 6, Stand C11

Präsentation von VIP WebServices: Das neue Modul von VIP Enterprise 8.01 ermöglicht dynamische Abwicklung komplexer Geschäftsprozesse über Plattform- und Unternehmensgrenzen hinweg. Highlight ist die Enterprise Content Management Suite „VIP Enterprise“ mit dem neuen Modul VIP WebServices. Darüber hinaus stellt Gauss erstmalig „VIP Enterprise 8.01“ vor.

31 DCW Software AG & Co. KG

Halle 7, Stand A28

Bei den Neuheiten der DCW Software geht es neben dem Retrieval-Tool Viewer im Dokumenten Management System um die Auswertung von Fremddaten mit dem MIS Dynamic Controlling Warehouse. Beide C/S-Produkte sind in die Komplettlösung DCW Software integriert, die sich erstmalig ganzheitlich präsentiert.

32 n-komm GmbH

Halle 11, Pavillon D, OG 622

Lotus Notes-basierte Anwendungslösungen für öffentliche Verwaltungen und den Mittelstand bilden den Messeschwerpunkt. Dazu gehören Dokumentenverwaltungssysteme, Helpdesk, Ratsinformationssystem, Helpdesk u.a. Alternativ stehen auch MS SQL-Server-Lösungen zur Verfügung.

33 HAITEC AG

Halle 11, Stand D72

Die Haitec AG gehört zu den führenden Systemhäusern in Deutschland. Als Anbieter von High-Value-Services hat sich das Unternehmen auf die Geschäftsfelder CAE-Solutions, Systemintegration und e-Business spezialisiert.

34 serVonic GmbH

Halle 13, Stand B27

serVonic ist spezialisiert auf die Entwicklung und den Vertrieb eigener Software im Kommunikationsbereich. Schwerpunkte liegen auf Unified Communication, Computer Telefonie Integration und Voice over IP. Die serVonic Unified Communication-Komponenten setzen auf bestehende Systemumgebungen auf.

35 COM:ON Communication Systems GmbH

Halle 13, Stand F57; Halle 11, Stand F37; Halle 1, Stand F4

COM:ON präsentiert mit C3000 Unified Messaging eine Lösung für Fax, Voice, e-Mail u. SMS in einem System. Darin enthalten sind Integration von ERP, DMS, CRM, Workflow, Archiven u. Verzeichnisdiensten, z.B.: Novell eDirectory, Siemens DirX, MS ADS. Es sind keine LDAP-Konnektoren vorhanden, jedoch nativer X.500-Zugriff. Beliebige SQL-DB als Message-Store. C3000 von COM:ON optimiert Prozesse und erleichtert die Administration.

36 Ferrari electronic AG

Halle 15, Stand G13

Mit ferrariFAX, SMS, Voice und CTI umfasst die Unified Messaging-Lösung der Ferrari electronic AG alle zentralen Funktionalitäten. Als Kommunikationsplattform können u.a. Microsoft Exchange/Outlook und Domino Server/Lotus Notes genutzt werden. Über LPD ist eine direkte Anbindung an die AS/400 möglich.

37 Esker GmbH

Halle 21, Stand A36

Esker entwickelt Software-Produkte zur Integration neuer und bestehender Technologien, um den Austausch wichtiger Geschäftsinformationen zu optimieren. Pulse ist die Lösung zur intelligenten und automatisierten Verteilung von Informationen auf unterschiedlichsten Wegen.

38 CAE Elektronik GmbH

Halle 27, Stand D23-1

Die Unified Messaging-Lösung der CAE Elektronik GmbH für AS/400, Lotus Notes/Domino etc. optimiert die TK-Organisation und senkt die Kosten. Eingebunden in die Lösung ist die professionelle Integration von Fax, Faxabruf, FoIP, Voice, Text-to-Speech, Sprachabruf, e-Mail, Telex, SMS, WAP und CTI. ISO9001, runs with Lotus Domino, IBM Netfinity ServerProven etc sind zertifiziert.

39 MCA GmbH

Halle 27, Stand D23

MCA stellt Komplettlösungen im Bereich Fax-Server, Unified Messaging, CTI, Unified Communication vor. Die gleichzeitige Nutzung unternehmenskritischer Anwendungen (ERP, CRM, SCM, Archiv, DMS) und Bürokommunikation steht dabei im Vordergrund. Connectoren zu Lotus Notes/Domino, MS Exchange (5.5, 2000), SMTP-Mail, SAP R/3, Faxabruf, SMS, Voice-Mail, CTI sind die Basis. WAP Services und VoIP-Lösungen runden das Spektrum ab. Als Praxisanwendung wird die Integration iSeries für Fax, e-Mail, SMS, Unified Messaging und CTI – in Verbindung mit einem Notes Frontend Connector – gezeigt.

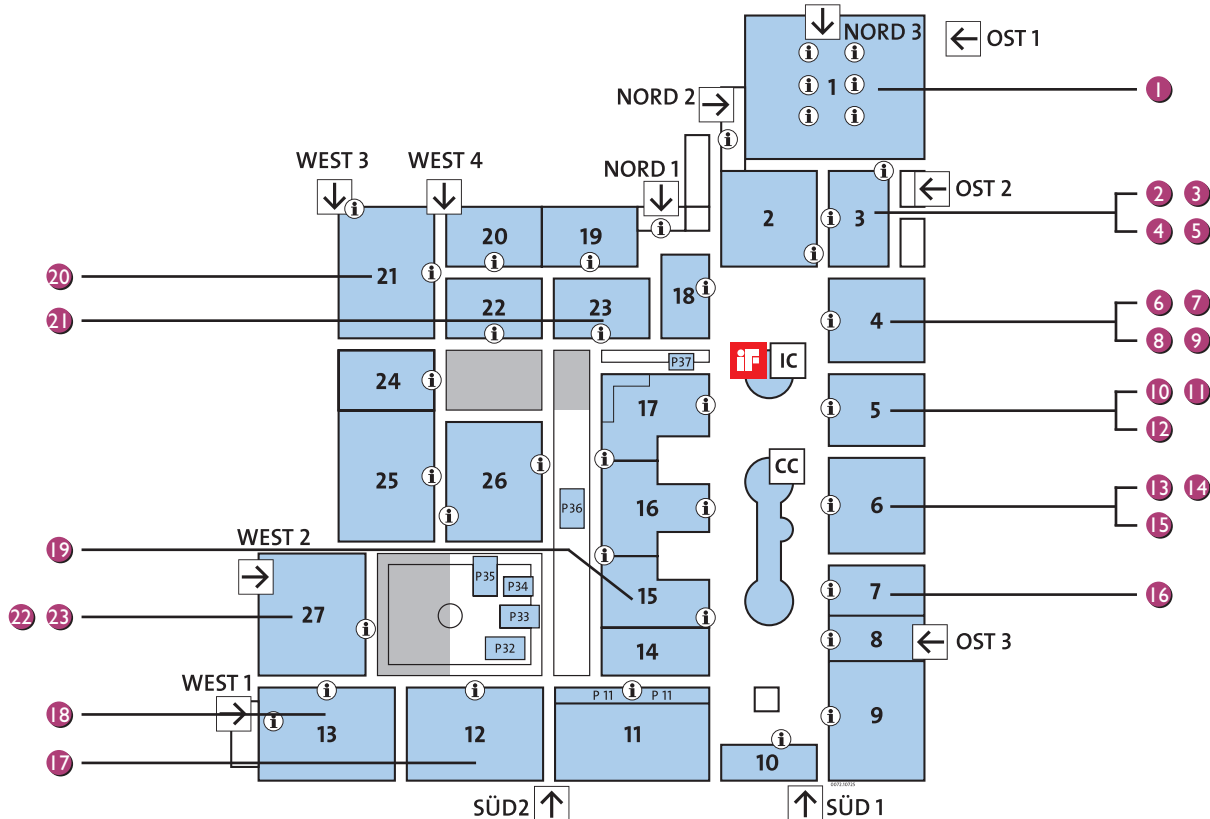
1 IBM Deutschland GmbH
Halle 1, Stand 4g2/5d2

Unter dem Motto „People winning with e-Business“ zeigt die IBM Lösungen rund um das Thema e-Infrastruktur. Dazu gehören Hardware, Software und Dienstleistungen, die die Grundlagen für zuverlässiges e-Business schaffen. Im Rahmen der IBM eServer iSeries werden Lösungsszenarien im Bereich der Server-Konsolidierung, Linux-Anwendungsmöglichkeiten sowie Web-Integrationsansätze auf Basis von IBM Software-Produkten wie WebSphere, Lotus Domino und iNotes gezeigt. Selbstverständlich sind auch aktuelle Hardware-Produkte der iSeries im Rahmen der gesamten IBM eServer-Familie sowie das aktuelle Release von OS/400 vor Ort.

2 Hummingbird Communications GmbH
Halle 3, Stand A43

Hummingbirds branchenunabhängige Lösungen für Host Access- und Network Connectivity gewährleisten den nahtlosen Zugriff auf sämtliche Legacy-Anwendungen und -Daten. Das gilt unternehmensweit für alle verteilten Dateisysteme, Mainframe-Anwendungen sowie für X Windows-Systeme – ob Windows- oder Web-basiert.

3 Citrix Systems GmbH
Halle 3, Stand B45-B29

Die 1989 gegründete Citrix Systems Inc. ist Anbieter von Application Server- und Portal-Software. Die Produktlinien bauen auf der selbst entwickelten Basistechnologie Independent Computing Architecture (ICA) auf, die ressourcensparendes Application Server Computing unter Windows- und Unix-Betriebssystemen erlaubt.

4 IGEL by C. Melchers GmbH & Co.
Halle 3 Stand C57

In den IGEL Thin Clients der Serien 300, 400 und 500 kommen die Emulationen des israelischen Herstellers Ericom zum Einsatz. Damit können AS/400-Anwender die Vorteile des Server Based Computing mit Thin Clients nutzen. Zentrale Konfiguration sowie Tastatur-Mapping gehören zum Lieferumfang.

5 Perle Systems GmbH
Halle 3, Stand C57-A4

Perle Systems stellt neben Servern und Controllern die Router-Serie mit den Linien P800, P1700 und P2600 sowie den Management-Server CS9000 in den Vordergrund. Der CS9000 erlaubt die standortunabhängige Wartung räumlich entfernter Netzwerke. In der Router-Technologie stehen Lösungen von SOHO bis hin zu Central Site-Routern bereit.

6 BCC Unternehmensberatung GmbH
Halle 4, Stand A04

Der Lotus Notes Premier-Partner mit Sitz im Rhein-Main-Gebiet entwickelt gemeinsam mit seinen Kunden professionelle Lösungen in der Administration und bietet von der Konzeption über die Implementierung bis zur Nachbetreuung alles aus einer Hand. BCC gewährleistet ein ganzheitliches Benutzermanagement auf höchstem Niveau.

7 UBL Informationssysteme GmbH & Co. KG
Halle 4, Stand A04

Schwerpunkt des Messeauftritts der UBL wird die Citrix Terminal Server-Lösung sein.

8 BISON Deutschland GmbH
Halle 4, Stand C58 u. Halle 4, Stand A04-A12

Der europaweit tätige IT-Gesamtlösungsanbieter präsentiert u.a. BISON Solution, die erste in Java entwickelte prozessorientierte und plattformunabhängige Business-Lösung für Handel und Industrie. Ein vollintegriertes und validiertes Workflow-System und BPI (Business Process Integration) garantieren nachhaltigen ROI. Langjährige Erfahrung und Top-Know-how in den Bereichen Software-Entwicklung, Java/Internet, Netzwerktechnologie und Systemtechnik sind der Garant für erfolgreiche Projekte.

9 Steeb Anwendungssysteme GmbH
Halle 4, Stand E38 (SAP Partnerstand)

Steeb zeigt auf dem SAP-Partnerstand ERP- und e-Business-Lösungen für mittelständische Unternehmen sowie spezielle Branchenlösungen und unterstreicht damit den Anspruch, innovativer Partner im SAP-Systemhaus-Umfeld zu sein.

10 TOOLMAKER Software

Halle 5, Stand D01

TOOLMAKER bietet bewährte Software-Lösungen für iSeries an. Der Schwerpunkt liegt hier auf elektronischer Kommunikation. Im Einzelnen geht es dabei um effizientes Faxen und Mailen, intelligente und komfortable Textverarbeitungsprogramme, iSeries-Steuerung per Handy, iSeries-Daten unter MS-Excel, automatisiertes Telefonieren mit jeder TK-Anlage sowie um effektive und bewährte Optimierungstools für iSeries.

11 Dr. Seidel Informations-Systeme GmbH

Halle 5, Stand F 56

IT-Surfer ermöglicht automatisierte Bestandsverwaltung für DV-Ausrüstung in Windows-Netzwerken. Der Fokus dieser schlanken Lösung liegt auf der DV-Inventarisierung. Zusätzliche Funktionen sind Vertragsmanagement und Anlagenbuchhaltung. IT-Surfer reduziert den Aufwand für die DV-Bestandsverwaltung erheblich.

12 Avenum Technologie GmbH

Halle 5, Stand G37

Das Unternehmen stellt Lösungen für e-Business, e-Banking, e-Mail, Client-Anbindungen, B2B und vieles mehr im Bereich IBM eServer iSeries vor. So z. B.: (AS/400) Mail Connector für den e-Mail Austausch mit eServer iSeries-Applikationen, Client Connector für den Datenaustausch zwischen Server und Client, WAP Connector für den Zugriff auf eServer iSeries sowie den Abruf von Informationen per Handy, eBanking 5.1 für electronic Banking, das dem bankenunabhängigen Zahlungsverkehr dient.

13 NetManage Software GmbH

Halle 6, Block A19, Stand 001
(World of Solutions)

NetManage ist Experte für die schnelle Umwandlung von Host- in Web-Applikationen. Als Highlights werden Onweb (Integration und Publishing verschiedener Datenquellen in eine Web-Seite) sowie Rumba Web-to-Host (5250, 3270, Unix) gezeigt. Die Clients beider Produkte greifen über Browser zu.

14 systematik GmbH

Halle 6, Stand B20 (201)

my-ifms ist eine plattformübergreifende Standardlösung, die als Job-Scheduling-System mit gesicherten hochkomplexen Datenübertragungsfähigkeiten zwischen und für MVS-OS400-Unix(en)-Microsoft-Systemen zum Einsatz kommt. Die Lösung ersetzt FTP-Scriptlogistiken als Workflow-Komponente zwischen den genannten Betriebssystemen. Eine hohe Anzahl von Referenz-Installationen in allen Branchen spricht für das System.

15 AD Solutions AG

Halle 6, Stand E42

Die AD Solutions AG bietet komplette IT-Security-Lösungen aus einer Hand. Das Angebot reicht vom Anti-Viren-Schutz über Filtertechnologien und skalierbaren Firewall-Lösungen bis zu unternehmensweiten Sicherheitskonzepten. Umfassende Beratungs- und Schulungsleistungen sowie technischer Support runden das Angebot ab.

Anzeige

16 Ipswitch Inc.

Halle 7, Stand C14

Zu den vorgestellten Angeboten von Ipswitch zählen WS_FTP Pro und WS_FTP Server, beides Produkte, die für die Übertragung von Dateien über das Internet notwendig sind. Hinzu kommen die e-Mail-Server-Software IMail Server für Windows NT sowie WhatsUp Gold zur Überwachung von Netzwerken in kleinen und mittleren Unternehmen.

17 Net Stemmer GmbH

Halle 12, Stand A40

Vorgestellt wird die 100% plattformkompatible Standard-Software für Kompression und Archivierung auf Midrange-Systemen PKZIP OS/400 in der aktuellen Version 5.0. Kompressionsraten bis zu 90% reduzieren die Kosten für die Datenübertragung. PKZIP OS/400 besitzt u.a. volle G-ZIP-Funktionalität und ermöglicht die ISPF-Konfiguration.

18 serVonic GmbH

Halle 13, Stand B27

serVonic ist spezialisiert auf die Entwicklung und den Vertrieb eigener Software im Kommunikationsbereich. Der Schwerpunkt liegt auf Unified Communication, Computer Telefonie Integration und Voice over IP. Die serVonic Unified Communication-Komponenten setzen auf bestehende Systemumgebungen auf.

19 HOB electronic GmbH & Co. KG

Halle 15, Stand G24

HOB zeigt Neuigkeiten im Bereich Server-based Computing mit erweiterten Verwaltungs- und Konfigurationswerkzeugen, enhanced Local-Drive-Mapping, COM-Port-Unterstützung und bidirektionalen Sound. Außerdem sind native SBC-Clients für Unix/Linux und neue Web-to-Host- und VPN-Lösungen zu sehen.

20 Esker GmbH

Halle 21, Stand A36

Esker entwickelt Software-Produkte zur Integration neuer und bestehender Technologien, um den Austausch wichtiger Geschäftsinformationen zu optimieren. Tun Plus und Smarterm sind Connectivity-Lösungen für den flexiblen Host-, Datenbank- und Netzwerkzugriff.

21 SEH Computertechnik GmbH

Halle 23, Stand A43

SEH bietet Connectivity-Lösungen für alle Systemumgebungen (inklusive AS/400). Die InterCon-PrintServer zeichnen sich durch hochintegrierte Chip-Technologie, Multiprotokollfähigkeit und einfache Administration aus. Sie ermöglichen kostengünstiges Host-Transform-Drucken über TCP/IP und ASCII-Drucker.

22 CAE Elektronik GmbH

Halle 27, Stand D23-1

Die Unified Messaging-Lösung der CAE Elektronik GmbH für AS/400, Lotus Notes/Domino etc. optimiert die TK-Organisation und senkt die Kosten. Eingebunden in die Lösung ist die professionelle Integration von Fax, Faxabruf, FolP, Voice, Text-to-Speech, Sprachabruf, e-Mail, Telex, SMS, WAP und CTI. ISO9001, runs with Lotus Domino, IBM Netfinity ServerProven etc sind zertifiziert.

23 MCA GmbH

Halle 27, Stand D23

MCA präsentiert Komplettlösungen im Bereich Fax-Server, Unified Messaging, CTI, Unified Communication. Die gleichzeitige Nutzung unternehmenskritischer Anwendungen (ERP, CRM, SCM, Archiv, DMS) und Bürokommunikation steht dabei im Vordergrund. Connectoren zu Lotus Notes/Domino, MS Exchange (5.5, 2000), SMTP-Mail, SAP R/3, Faxabruf, SMS, Voice-Mail, CTI sind die Basis. WAP Services und VoIP Lösungen runden das Spektrum ab. Als Praxisanwendung wird die Integration iSeries für Fax, e-Mail, SMS, Unified Messaging und CTI – in Verbindung mit einem Notes Frontend Connector – gezeigt.

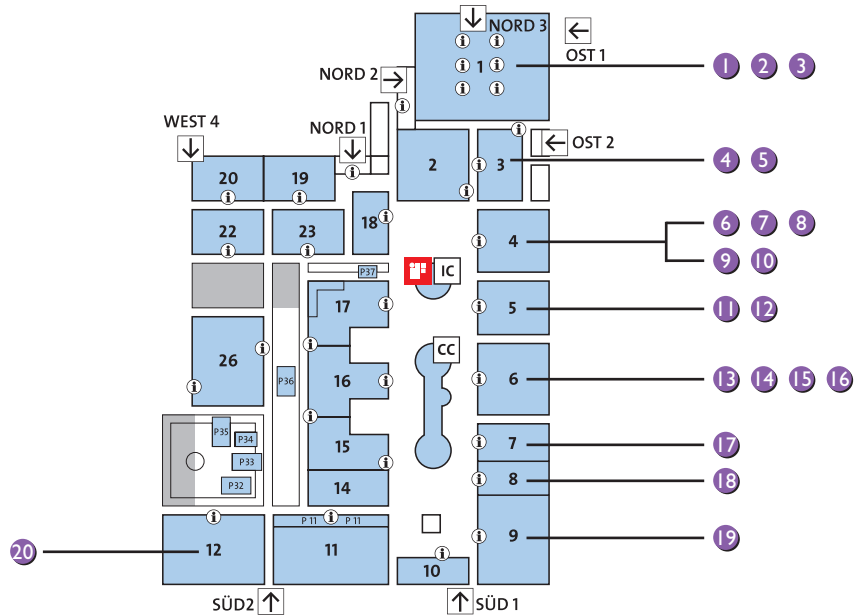

1 EXCEL DATA Deutschland AG

Halle 1, Stand 3c4

Mit InfoSuite und InfoCenter werden Lösungen für die effiziente Informations- und Kommunikationstechnologie vorgestellt. InfoSuite ist die Lösung für e-Business Intelligence, Data Warehouse, Reporting, OLAP-Datenbank, Applikationsentwicklung-Tool, Web und e-Commerce. Mit InfoCenter lassen sich CRM und SCM realisieren.

2 otris software AG

Halle 1, Stand 5C2

Das otris-Unternehmensportal eröffnet Ihnen den Weg zu Ihrer virtuellen Unternehmenswelt – ob ContentManagement, CommerceManagement oder IntraNet. Der Anwendungsgenerator JANUS ist ein Werkzeug, mit dem die Entwicklung von individueller Software revolutioniert wird. Auf Knopfdruck werden aus UML-Modellen fertige Anwendungen.

3 MicroStrategy Deutschland GmbH

Halle 1, Stand 6a11

Die MicroStrategy 7 Business Intelligence-Lösung kann schnell in beinahe sämtliche bestehenden IT-Infrastrukturen und Datenspeicher aller Branchen integriert werden. Die Architektur verwendet eine bidirektionale Analyse und investigative Arbeitsabläufe, um wichtige geschäftliche Fragen so schnell, einfach, klar und detailliert wie möglich zu beantworten.

4 better office

Halle 3, Stand B15

Als Borland/400 Competence Center und führender Borland Partner ist better office seit 1989 für Lizenzierung, Training und Consulting der Borland/400 Produkte zuständig. Mit Delphi 6/400 lassen sich integrierte AS/400 Lösungen mit vollem Zugriff auf alle Funktionen der AS/400 erstellen.

5 MERANT GmbH

Halle 3, Stand C26

Schwerpunkt des Messeauftritts bildet Enterprise Change Management. Mit PVCS bietet MERANT einen einheitlichen Ansatz für das gesamte Änderungsmanagement: PVCS deckt sowohl klassisches Software Configuration Management (SCM) – mit Aspekten wie Versionsüberwachung, Quellcode-Kontrolle, Dokumentation oder Projektverwaltung – als auch das gesamte Content Management ab.

6 Gräbert Software + Engineering GmbH

Halle 4, Stand A04/A12

Das Systemhaus Gräbert bietet mit eShopPlus/400-Web ein Programmier-Tool für die individuelle Integration von iSeries-Daten in Internetseiten an. Zudem steht mit eShopPlus/400 ein konfektionierter Online-Shop in den drei Klassen Standard, Extra und Profi zur Verfügung.

7 Orenburg (Deutschland) GmbH

Halle 4, Stand A04/A12, Demopunkt 1

Der IBM Business-Partner Orenburg zeigt seine BI-Lösung für den Mittelstand: Board Management Intelligence Toolkit (Board M.I.T.) und den Board Server. Board M.I.T. ermöglicht die schnelle und einfache Modellierung und Analyse von Unternehmensinformationen in den Bereichen Controlling, Vertrieb, Marketing, Produktion und Service.

8 BCC Unternehmensberatung GmbH

Halle 4, Stand A04

Der Lotus Notes Premier-Partner mit Sitz im Rhein-Main-Gebiet entwickelt gemeinsam mit seinen Kunden professionelle Lösungen in der Administration und bietet von der Konzeption über die Implementierung bis zur Nachbetreuung alles aus einer Hand. BCC gewährleistet ein ganzheitliches Benutzermanagement auf höchstem Niveau.

Anzeige

9 BISON Deutschland GmbH

Halle 4, Stand C58 u. Halle 4, Stand A04/A12
Der europaweit tätige IT-Gesamtlösungsanbieter präsentiert u.a. BISON Solution, die in Java entwickelte prozessorientierte und plattform-unabhängige Business-Lösung für Handel und Industrie. Mit der vorhandenen Entwicklungsumgebung können zusätzliche Komponenten entwickelt und neue Module eingeführt werden. Mit BPI (Business Process Integration) steht ein Framework zur Verfügung, das die schrittweise Migration bestehender Applikationen erlaubt – Planungssicherheit und nachhaltiger ROI inklusive.

10 DataMirror GmbH & Co. KG

Halle 4, Stand 058 (DOAG)
iReflect gewährleistet Hochverfügbarkeit für ORACLE-Datenbanken, Real-Time XML-Transform (Oracle - XML - Oracle), Real-Time-Daten-transformation von Oracle zu anderen Datenbanken und zurück (z. B. Sybase, SQL-Server, DB/2).

11 TOOLMAKER Software

Halle 5, Stand D01
TOOLMAKER bietet bewährte Software-Lösungen für iSeries an. Der Schwerpunkt liegt hier auf elektronischer Kommunikation. Im Einzelnen geht es dabei um effizientes Faxen und Mailen, intelligente und komfortable Textverarbeitungsprogramme, iSeries-Steuerung per Handy, iSeries-Daten unter MS-Excel, automatisiertes Telefonieren mit jeder TK-Anlage sowie um effektive und bewährte Optimierungstools für iSeries.

12 Avenum Technologie GmbH

Halle 5, Stand G37
Das Unternehmen stellt Lösungen für e-Business, e-Banking, e-Mail, Client-Anbindungen, B2B und vieles mehr im Bereich IBM eServer iSeries vor. So z. B.: (AS/400) Mail Connector für den e-Mail Austausch mit eServer iSeries-Applikationen, Client Connector für den Datenaustausch zwischen Server und Client, WAP Connector für den Zugriff auf eServer iSeries sowie den Abruf von Informationen per Handy, eBanking 5.1 für electronic Banking, das dem bankenunabhängigen Zahlungsverkehr dient.

13 NetManage Software GmbH

Halle 6, Block A19, Stand 001 (World of Solutions)
NetManage ist Experte für die schnelle Umwandlung von Host- in Web-Applikationen. Als Highlights werden Onweb (Integration und Publishing verschiedener Datenquellen in eine Web Seite) sowie Rumba Web-to-Host (5250, 3270, Unix) gezeigt. Die Clients beider Produkte greifen über Browser zu.

14 TONBELLER AG

Halle 6, Stand A20-125
Unter dem Motto „Zukunftsweisende Business Intelligence-Lösungen“ präsentiert die TONBELLER AG ihre Lösungen für Enterprise Reporting und Data Warehousing – von der Planung, über Realisierung und Einführung bis hin zu Hotline und Support. Das Unternehmen ist seit über 30 Jahren erfolgreich als Software- und Consulting-Haus tätig.

15 Magic Software Enterprises (Deutschland) GmbH

Halle 6, Stand C20
Magic ist seit 15 Jahren Tool- und Lösungsanbieter im iSeries-Umfeld. Der eDeveloper ist ein flexibles Tool für die Entwicklung von Internet-Applikationen mit Datenbankanbindung. Die Integration von Java, J2EE und XML macht Magic ideal für e-Business auf der iSeries. eMerchant ist die Plattform für schnelle und individuelle Lösungen für komplexes e-Business.

16 AD Solutions AG

Halle 6, Stand E42
Die AD Solutions AG bietet komplette Lösungen rund um das Thema Anwendungsentwicklung. Das Portfolio umfasst Werkzeuge für die Entwicklung moderner unternehmenskritischer Anwendungen, die Realisierung von Host-to-Web Lösungen, Software Change Management sowie komplette e-Business Lösungen.

17 Ipswitch Inc.

Halle 7, Stand C14
Zu den vorgestellten Angeboten von Ipswitch zählen WS_FTP Pro und WS_FTP Server, beides Produkte, die für die Übertragung von Dateien über das Internet zuständig sind. Hinzu kommen die e-Mail-Server-Software IMail Server für Windows NT sowie WhatsUp Gold zur Überwachung von Netzwerken in kleinen und mittleren Unternehmen.

18 ML-Software GmbH

Halle 8, Gang B, Stand B03-21
ML4 WINDOWS ist Ihr Partner, wenn es um Client/Server-Programmierung, integrierte Guisierung und e-Business geht. Das gilt für alle, die einfach, schnell und effizient programmieren wollen – in den Versionen PC-Netzwerk/Client-Server, Client-Server AS/400 mit den Modulen TELNET AS/400 GUI-API, das programmierbare GUI zur Anbindung der AS/400 an den PC. JML-SERVER, GUI und Client/Server-Anwendungen als Java-Programme. E-Dition ist Ihr schneller Weg ins e-Business via Internet/Intranet. Neu: jML-TALK, Ihre Internetanwender chatten mit einem Operator.

19 HAITEC AG

Halle 11, Stand D72
Die Haitec AG gehört zu den führenden Systemhäusern in Deutschland. Als Anbieter von High-Value-Services hat sich das Unternehmen auf die Geschäftsfelder CAE-Solutions, Systemintegration und e-Business spezialisiert.

20 Net Stemmer GmbH

Halle 12, Stand A40
Vorgestellt wird die 100% plattformkompatible Standard-Software für Kompression und Archivierung auf Midrange-Systemen PKZIP OS/400 in der aktuellen Version 5.0. Kompressionsraten bis zu 90% reduzieren die Kosten für die Datenübertragung. PKZIP OS/400 besitzt u.a. volle G-ZIP-Funktionalität und ermöglicht die ISPF-Konfiguration.

Anzeige

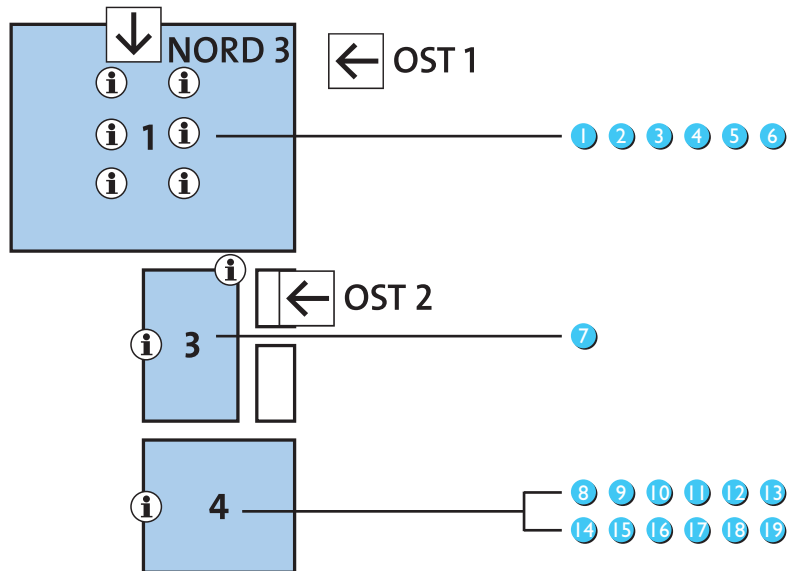

1 PROFI Engineering Systems AG

Halle 1 IBM-Stand; Halle 4 IBM-Partnerstand;
Halle 11, Stand 607

Die Profi Engineering Systems, IT-Dienstleister und europäischer IBM Premier Partner, präsentiert an drei Ständen drei Produkte zur Effektivität des Workflows bei der Homepage-Redaktion, bei e-Business/Vermietung sowie für öffentliche Verwaltungen: Profi Site, Kiosk-System, Touch & Rent sowie e-Büro.

2 otris software AG

Halle 1, Stand 5C2

Das otris-Unternehmensportal eröffnet Ihnen den Weg zu Ihrer virtuellen Unternehmenswelt – ob ContentManagement, CommerceManagement oder IntraNet. Der Anwendungsgenerator JANUS ist ein Werkzeug, mit dem die Entwicklung von individueller Software revolutioniert wird. Auf Knopfdruck werden aus UML-Modellen fertige Anwendungen.

3 GFT Solutions GmbH

Halle 1, Stand 2d15

Die präsentierte Lösung universe4 stellt die technologische Infrastruktur für jedwede Erstellung (DMS), Verteilung (Workflow), Sicherung (Digitale Signatur) und Archivierung von Informationen, vor allem Dokumenten, in Unternehmen bereit. GDPdU-konforme Ablage und Auswertbarkeit der Daten ist garantiert.

4 EXCEL DATA Deutschland AG

Halle 1, Stand 3c4

Mit InfoSuite und InfoCenter werden Lösungen für die effiziente Informations- und Kommunikationstechnologie vorgestellt. InfoSuite ist die Lösung für e-Business Intelligence, Data Warehouse, Reporting, OLAP-Datenbank, Applikationsentwicklungs-Tool, Web und e-Commerce. Mit InfoCenter lassen sich CRM und SCM realisieren.

5 IBM Deutschland GmbH

Halle 1, Stand 4g2/5d2

Unter dem Motto „People winning with e-Business“ zeigt die IBM Lösungen rund um das Thema e-Infrastruktur. Dazu gehören Hardware, Software und Dienstleistungen, die die Grundlagen für zuverlässiges e-Business schaffen. Im Rahmen der IBM eServer iSeries werden Lösungsszenarien im Bereich der Server-Konsolidierung, Linux-Anwendungsmöglichkeiten sowie Web-Integrationsansätze auf Basis von IBM Software-Produkten wie WebSphere, Lotus Domino und iNotes gezeigt. Selbstverständlich sind auch aktuelle Hardware-Produkte der iSeries im Rahmen der gesamten IBM eServer-Familie sowie das aktuelle Release von OS/400 vor Ort.

6 Solitas Informatik GmbH

Halle 1, Stand 7m13

Unter dem Motto „InfoStore – documents unlimited“ präsentiert die Solitas Lösungen für: Archiv- und Dokumentenmanagement, Content Management, die Integration von Lotus Notes und Microsoft Outlook, Internet-Anbindung, Workflow und Document Lifecycle.

7 PSI AG

Halle 3, Stand B57

Im Mittelpunkt stehen Exponate, die ein ganzheitliches Produktionsmanagement über Unternehmensgrenzen hinweg ermöglichen. Außerdem zeigt PSI die neuesten Entwicklungen für die Telekommunikation vor dem Hintergrund UMTS, Ressourcenmanagement für Energieversorger und Lösungsansätze für die Initiative „Moderner Staat“.

8 SAP AG

Halle 4

Zusammen mit seinen Partnern präsentiert SAP auf über 5.000 qm die ganze Welt des e-Business. Der Fokus liegt auf den Bereichen CRM, SCM, Unternehmensportale und Technologie. Daneben spielen die Bereiche Financials, Human Resources und Business Intelligence eine besondere Rolle.

Anzeige

9 StreamServe AB

Halle 4, SAP-Partnerstand

Die präsentierte StreamServe Business Communication Plattform ist eine flexible Kommunikationsplattform. Sie ermöglicht es Unternehmen, Daten in verschiedenen Formaten aus unterschiedlichen Geschäftsanwendungen aufzubereiten und in dem Format sowie über den Kommunikationskanal zu versenden, den der Empfänger wünscht: Druck, Fax, e-Mail, PDF, SMS, HTML, XML etc.

10 GUS Group AG & Co. KG

Halle 4 am IBM-Partnerstand

Die GUS Group AG & Co. KG zeigt auf dem IBM Partnerstand erstmals die neue Web-Oberfläche für das ERP-Paket CHARISMA. Damit kann das chargenorientierte Informationssystem jetzt über den Browser aufgerufen und genutzt werden. Zusätzliche Web-Anwendungen für den Außendienst, das Customer Relationship sowie das Supply Chain Management und erweiterte Analyse- und Auskunfts-Funktionen (Management Information System) erhöhen die Einsatzmöglichkeiten signifikant. Darüber hinaus bietet die Browser-Oberfläche neue Funktionen im Modul-Einkauf (e-Procurement). Außerdem zeigt die GUS Group mit eLogistIQ, der in Java entwickelten Lösung für Logistik und Online-Versandhandel, neue Anwendungsbeispiele.

11 tolina gmbh

Halle 4, Stand A04

team-mail erlaubt eine reversionssichere e-Mail-Bearbeitung in Arbeitsgruppen mit geordneten Abläufen und definierten Qualitätsansprüchen. team-mail realisiert verlässliche Vertretungsregelungen, einen Verteilungs-, Überwachungs- und Unterschriften-Workflow. Mit Hilfe von Textbausteinen u.a. lässt sich die Effizienz steigern.

12 SSA System Software Associates GmbH

Halle 4, Stand A04, Demopunkt A12

Durch die Open ERP Architektur von SSA Global Technologies ist es möglich geworden, den BPCS Integriertkern als klassisches ERP-System mit e-solutionsFunktionalitäten zu erweitern. Dies umfasst die Produkte BPCS Collaborative Commerce, BPCS i Procurement, BPCS CRM, BPCS Enterprise Performance Analytics, BPCS eSales b2b und BPCS High Volume.

13 Gräbert Software + Engineering GmbH

Halle 4, Stand A04/A12

Gräbert ermöglicht mit der Business-Lösung eShopPlus/400 die Integration von Online-Shops in die klassische EDV auf der iSeries-Plattform. Der Online-Shop arbeitet mit und ohne Anbindung an die iSeries. Es besteht Investitionsschutz, falls eine Anbindung an die iSeries zu einem späteren Zeitpunkt realisiert werden soll.

14 teamwork

Halle 4, Stand A04/A12

Angeboten werden das Web-Content-Management-System Domisphere und Customer Relationship Management-Lösungen (Sales, Office/Procedere, HelpDesk, ProjectManager).

15 UBL Informationssysteme GmbH & Co. KG

Halle 4, Stand A04

Highlights sind: Intra-/Extranet- und Internetkonzepte, Content Management-Systeme sowie die Business Intelligence-Lösung „Board M.I.T.“ (Management Intelligence Toolkit). Board M.I.T. ermöglicht eine schnelle Modellierung und Analyse von Unternehmensdaten zur Unterstützung und Entscheidungsfindung. Das Tool eignet sich von der Einzelplatzlösung bis hin zu unternehmensweiten Webserver-Lösungen – besonders für den Mittelstand.

16 GIS mbH

Halle 4, Stand A04-A12

GIS präsentiert Lösungen auf Basis Lotus Notes mit der Integration in die iSeries. Der Schwerpunkt liegt dabei auf den GIS-Modulen Adress- und Korrespondenz-Management, Projektmanagement, Internet Content Management und CRM. Die Integration von IBM WebSphere und Lotus Domino bildet einen weiteren Schwerpunkt.

17 MAPICS GmbH

Halle 4, Stand A04-A12

Im Mittelpunkt des Messeauftritts von MAPICS steht u.a. die neue Architektur der ERP-Suite für IBM iSeries, die die Applikationslogik auf den Server zurückverlagert. Gerätespezifische Servlets sorgen für die Anbindung von jeder Art von Client auf die neuen Java-basierenden Anwendungen.

18 Orenburg (Deutschland) GmbH

Halle 4, Stand-Nr. A04-A12, Demopunkt 1

Der IBM Business Partner Orenburg zeigt seine BI-Lösung für den Mittelstand: Board Management Intelligence Toolkit (Board M.I.T.) und den Board Server. Board M.I.T. ermöglicht die schnelle und einfache Modellierung und Analyse von Unternehmensinformationen in den Bereichen Controlling, Vertrieb, Marketing, Produktion und Service.

26 Cognos GmbH

Halle 4, Stand F57

Präsentiert werden Lösungen, die es Entscheidern erlauben, Unternehmens- und Kundendaten aus unterschiedlichsten operativen Quellsystemen ohne Umwege, unkompliziert und ohne spezielle IT-Kenntnisse zu analysieren, um Stärken und Schwächen zeitnah zu entdecken. Die Cognos Business Intelligence-Software unterstützt bei diesen Prozessen.

19 r.z.w. cimdata AG

Halle 4, Stand A04-A12

cd2000 von r.z.w. cimdata ist eine betriebswirtschaftliche, geschäftsprozessorientierte, skalierbare Internet Business Application für mittelständische Fertiger. Sie vereint auf einer Plattform die Module ERP, PPS, CRM, e-Business und Supply Chain Management.

Anzeige

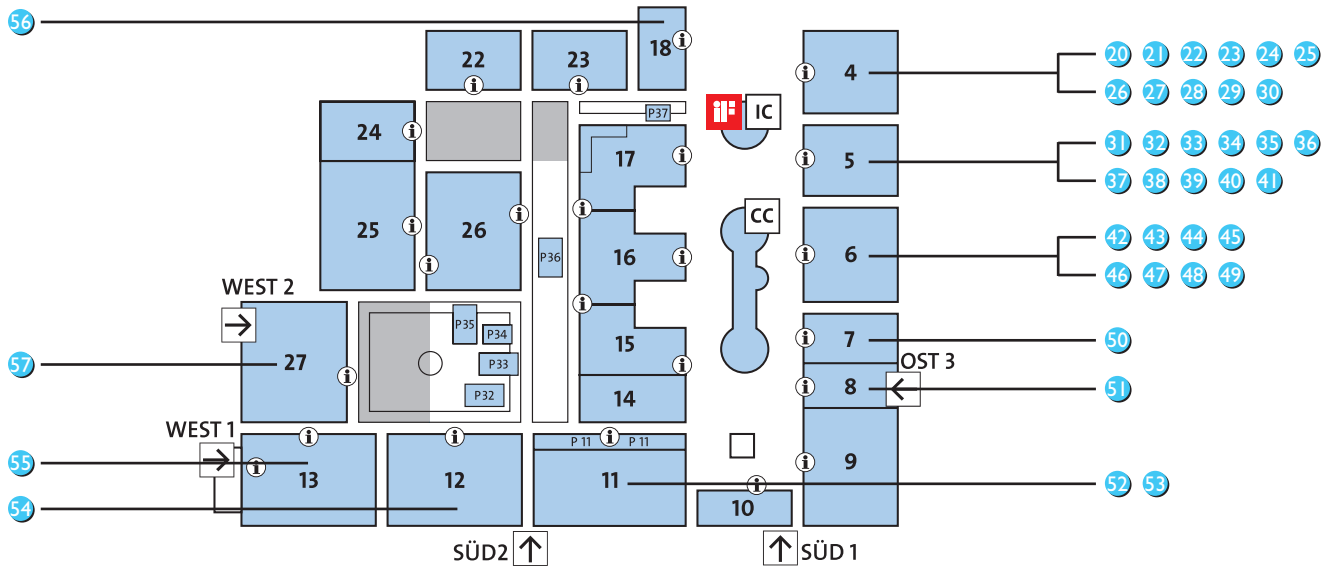

20 Haus Weilgut GmbH Computer Conception

Halle 4, Stand A04-A12

Das Unternehmen stellt sein breites Lösungsspektrum zu den Themen Lotus Notes und CRM vor.

21 PAVONE AG

Halle 4, Stand A12

PAVONE bietet Lösungen auf Midrange- und Großrechner-Systemen an. Damit können Prozesse sowohl in stark verteilten Umgebungen als auch mit hohem Datenaufkommen erfasst und effizient verarbeitet werden. Bereits vorhandene Datenbestände z. B. aus Datenbanken werden dabei auf einfache Weise integriert.

22 BISON Deutschland GmbH

Halle 4, Stand C58 u. Halle 4, Stand A04-A12

Der europaweit tätige IT-Gesamtlösungsanbieter präsentiert u.a. BISON Solution, die in Java entwickelte prozessorientierte und plattform-unabhängige Business-Lösung für Handel und Industrie. Sie ist internetfähig durch integrierte e-Commerce und e-Business Funktionalität. BISON Solution verfügt über ein vollintegriertes und validiertes Workflow-System. Mit BPI (Business Process Integration) steht ein Framework zur Verfügung, das die schrittweise Migration bestehender Applikationen erlaubt – Planungssicherheit und nachhaltiger ROI inklusive.

23 Team Brendel (Deutschland) GmbH

Halle 4, Stand C58

Team Brendel präsentiert sein Produkt WinCard CRM, das in der klassischen Client/Server-Version, aber auch in Web- und WAP-fähigen-Varianten vorliegt. Daneben stellt Team Brendel seine Vermarktungsstrategie vor, die u.a. die Gewinnung branchenspezialisierter Vertriebspartner für die weitere Vertikalisierung des Produktprogrammes vorsieht.

24 Steeb Anwendungssysteme GmbH

Halle 4, Stand E38 (SAP Partnerstand)

Steeb zeigt auf dem SAP-Partnerstand ERP- und e-Business-Lösungen für mittelständische Unternehmen sowie spezielle Branchenlösungen und unterstreicht damit den Anspruch, innovativer Partner im SAP-Systemhaus-Umfeld zu sein.

25 command ag SAP

Halle 4, Stand F37

Die 1978 gegründete command ag hat mehr als 200 Mitarbeiter und ist als SAP-Systemhaus (SAP Channel-Partner VAR) kompetenter Beratungspartner. Die command ag versteht sich als 100-prozentiger Partner für den Mittelstand in folgenden Branchen: Nahrungsmittelindustrie, Pharmaindustrie, Chemie, Kfz-Teilehandel und technischer Großhandel, Versorgungsunternehmen/Stadtwerke. Wichtige Zukunftsstrategien liegen in der integrierten Archivierung, in Business Intelligence, in CRM und Marktplätzen.

27 Crystal Decisions (Deutschland) GmbH

Halle 4, Stand F68

Gezeigt wird Crystal Enterprise, die komplett webbasierte Zero-Client-Lösung für Zugriff auf Analyse und Verteilung von Informationen sowie für deren Administration. Crystal Reports ist der weltweite Standard für Reporting jeglicher Art und Crystal Analysis die Lösung für leichte OLAP-Analysen.

28 AC-Service AG

Halle 4, Stand G38

Mit den von SAP qualifizierten Branchenlösungen ProTrade (Handel), ProServ (Dienstleistung) und ProTime (Leistungsabrechnung) stellt die AC-Service AG zusammen mit der Tochtergesellschaft Process Partner hochwertige Outsourcing und Consulting Services für SAP vor. Mit einer 24h-Einführung von mySAP.com wurde ein Weltrekord erzielt.

29 INFO Business Systems GmbH

Halle 4, Stand G48

INFO Business Systems GmbH liefert komplette IT-Anwendungen – von der Einführung, über den Betrieb bis hin zur Anpassung der jeweiligen Business Application. Das Unternehmen widmet sich verstärkt CRM-Lösungen, mySAP Enterprise Portals und ist führend im SAP R/3-basierten Application Service Providing.

30 DataMirror GmbH & Co. KG

Halle 4, Stand O58 (DOAG)

iReflect gewährleistet Hochverfügbarkeit für ORACLE-Datenbanken, Real-Time XML-Transform (Oracle - XML - Oracle), Real-Time-Datentransformation von Oracle zu anderen Datenbanken und zurück (z. B. Sybase, SQL-Server, DB/2).

31 SoftM Software und Beratung AG

Halle 5, Stand A 37

Im Zentrum der SoftM-Präsentation steht die integrierte Business-Software SoftM Suite mit ihren branchenspezifischen Ausprägungen, insbesondere für die Lebensmittel-, Pharma- und Kosmetikindustrie sowie den Handel. Neben der OS/400-Version ist die neue Windows- und die neue Java-Version der e-Business-Module zu sehen.

32 Intenia Deutschland GmbH

Halle 5, Stand A48

Intenia ist Anbieter der Collaboration-Lösung Movex: CRM, Enterprise Management, SCM, Business Performance Measurement, e-Business, Value Chain Collaboration für Produktion und Handel. Das Unternehmen arbeitet u.a. für die Nahrungsmittel-, Stahl-, Bekleidungs-, Distributions-, Service & Rental, Papier-, Möbel- und Automotive-Industrie und hat mit 6.000 Installationen mehr als 3.400 Kunden weltweit.

33 Solquest Consulting GmbH

Halle 5, Stand A 56

Der „Solquest Datschop for SAP“ ist eine Data-warehouse-Lösung für das SAP R/3-System der SAP AG. Der „FRIDAanalyser“ ist eine Data-warehouse-Lösung für das FRIDA-PPS-System der command AG. Beide Managementinformati- onssysteme sind sowohl als Desktop als auch als webbasierte Lösung verfügbar. Solquest zeigt für SAP R/3 eine mobile Lösung, die on- und off- line mit Win CE-Geräten arbeitet. Schwerpunkt: mSales, mRetail, mPOD, mFieldservice

34 command ag FRIDA

Halle 5, Stand A56

Das Unternehmen ist Anbieter von Branchen- lösungen für Maschinen- und Apparatebau, Auto- mobilzulieferer, Möbelhersteller, Projektierer (Anlagenbau, Bau-/Ausbau, Ingenieurbüros), Papierverarbeiter, technischer Großhandel. JAVA- Applikations- und Enterprise-Integrations-Server e-Solutions.

35 Baan Deutschland GmbH

Halle 5, Stand B18

Baan unterstützt Unternehmen dabei, in der „ver- netzten Wirtschaft“ mit ihren steigenden Anfor- derungen an mehr Information, Integration und Zu- sammenarbeit wettbewerbsfähig zu bleiben. Mit der leistungsstarken neuen iBaan-Familie internet- fähiger Lösungen bietet Baan Fertigungs- und Lo- gistikunternehmen eine hervorragende Plattform zur engeren Integration komplexer Geschäftspro- zesse, zur Verbesserung ihrer Zusammenarbeit mit Kunden und Partnern sowie zur Versorgung ihrer Beschäftigten mit Produktions- und Liefe- rdaten. Baan verfügt über mehr als 15.000 Kunden- installationen weltweit und ist Teil der Invensys Software Systems Division – eines führenden Anbieters von e-Business- und Automatisierungs- lösungen für die Fertigungsindustrie.

36 Wilken GmbH

Halle 5, Stand C38

Bietet branchenneutrale Komplettlösungen vom Finanz- und Rechnungswesen über die Material- und Warenwirtschaft bis hin zur Personalwirt- schaft. Zudem werden Wilken ENER:GY, die Komplettlösung für Energieversorger, und die Web-Business-Software generation4 angeboten. Letztere baut inhaltlich auf CS/2 auf und ist er- gänzt um Produkte wie Wilken e-Procurement oder Wilken E-CRM. Darüber hinaus platziert sich das Unternehmen verstärkt im Projekt- geschäft, u.a. mit anspruchsvollen Clearing-Lö- sungen für Multiapplikationen (z.B. Smart Card).

37 BRAIN International AG

Halle 5, Stand D04

Mit Niederlassungen in 15 Ländern ist BRAIN International als international tätiger Software- Anbieter für unternehmensübergreifende Ge- schäftsprozesse im ERP, Customer- und Supplier- Management tätig. Seit über 20 Jahren unter- stützt das Unternehmen die sich zunehmend vernetzende und kooperierende Fertigungsindus- trie mit branchenspezifischen Produkten und Dienstleistungen (Collaborative Commerce). Über 1.000 Mitarbeiter weltweit erwirtschafteten im Geschäftsjahr 2000 einen Umsatz von 119 Millionen Euro.

38 infor business solutions AG

Halle 5, Stand D48

Themenschwerpunkte werden e-Business, Supply Chain Management, Customer Relationship Management und Branchenlösungen sein. Die Software infor:COM ist eine internetfähige be- triebswirtschaftliche Komplettlösung, mit der ein mittelständisches Fertigungsunternehmen seine internen und externen Geschäftsprozesse ab- wickeln kann. infor bietet neben Software auch Hardware und umfassende Dienstleistungen an.

39 Team4 GmbH

Halle 5, Stand D58

Ob Internet oder klassische Absatzkanäle: Team4 ist seit 1996 auf Lösungen für das Kunden- beziehungsmanagement spezialisiert. Team4 nutzt dabei Software von Siebel, IBM/Lotus, Imperia, Vignette, Impress.

40 International Business Systems GmbH

Halle 5, Stand F26

International Business Systems (IBS) ist ein weltweit agierender Software-Konzern. Der Branchenschwerpunkt des Logistik-Spezialisten liegt auf Standard-Software für den Pharma- und technischen Großhandel sowie für Logistik- dienstleister. Im Mittelpunkt des aktuellen IBS- Produktspektrums steht die ASW Business Soft- ware. Die modular aufgebaute Komplettlösung für die Bereiche SCM, e-Business und CRM sowie Logistik liegt derzeit im Release 4.53 vor. Dane- ben befindet sich mit IBS Pharma eine leistungs- starke Branchenlösung für Pharma-Großhändler im Portfolio.

41 Avenum Technologie GmbH

Halle 5, Stand G37

Das Unternehmen stellt Lösungen für e-Busi- ness, e-Banking, e-Mail, Client-Anbindungen, B2B und vieles mehr im Bereich IBM eServer iSeries vor. So z. B.: (AS/400) Mail Connector für den e-Mail Austausch mit eServer iSeries- Applikationen, Client Connector für den Daten- austausch zwischen Server und Client, WAP Connector für den Zugriff auf eServer iSeries sowie den Abruf von Informationen per Handy, eBanking 5.1 für electronic Banking, das dem bankenunabhängigen Zahlungsverkehr dient.

Anzeige

42 NetManage Software GmbH

Halle 6, Block A19, Stand 001
(World of Solutions)

NetManage ist Experte für die schnelle Umwandlung von Host- in Web-Applikationen. Als Highlights werden Onweb (Integration und Publishing verschiedener Datenquellen in eine Web-Seite) sowie Rumba Web-to-Host (5250, 3270, Unix) gezeigt. Die Clients beider Produkte greifen über Browser zu.

43 B&N Software AG

Halle 6, Stand A20/120-129

Präsentiert wird die neue Version des EDIFACT/XML-Transaktionsadapters m@agic EDDY, eine Lösung die sich mit dem kostenlosen SAP Business Connector kombinieren lässt. Die Einführung der EDIFACT/XML-Kommunikation im SAP R/3-Umfeld wird damit erheblich beschleunigt.

44 SEEBURGER AG

Halle 6, Stand C12

SEEBURGER präsentiert mit dem Business Integration Server/400 die technologische Plattform für alle e-Business-Prozesse (EDI, Web-EDI, Marktplätze, etc.) von der Kommunikation bis zur Konvertierung, Schnittstellen- und direkter DB-Anbindung einschließlich der Kopplung an bestehende ERP- und WWS-Systeme – direkt auf der AS/400.

45 ecotec Informationstechnologie GmbH

Halle 6, Stand C20

Die Standard-Software p1 ist das moderne Warenwirtschafts- und Logistiksystem mit integrierter e-Commerce. Die Applikationen arbeiten schnell und direkt, mit nur einer Datenbasis. p1 ist die gesamtheitliche Lösung, zur Optimierung und Steuerung komplexer Unternehmensabläufe.

46 Magic Software Enterprises (Deutschland) GmbH

Halle 6, Stand C20

Magic ist seit 15 Jahren Tool- und Lösungsanbieter im iSeries-Umfeld. Der eDeveloper ist ein flexibles Tool für die Entwicklung von Internet-Applikationen mit Datenbankanbindung. Die Integration von Java, J2EE und XML macht Magic ideal für e-Business auf der iSeries. eMerchant ist die Plattform für schnelle und individuelle Lösungen für komplexes e-Business.

47 CASE EDV-Team GmbH (Laatzen)

Halle 6, Stand C38-367

Highlight des Messeauftritts ist WWS K-melion/AIS OPEN. Es besteht aus: Mandant, Basis, Verkauf, Einkauf, Lager, Strecke, Konsignation, Kalkulation, Disposition, Gewicht, Waage, Produktion, Stücklisten, Arbeitsplatz, AVO, Ser.-Nr., Chargen, Provision, Bonus, OP, Kasse, Vertriebssystem (CRM), Jobsteuerung, Formprint, Preis, Wartung, Info, DSD, Tour, e-Shop usw.

48 SKYVA International GmbH

Halle 6, Stand D20

SKYVA International zeigt Neuheiten im Bereich Supply Chain Management und e-Business. Erstmals wird auf der CeBIT das Connected Production Management-System vorgestellt, das Arbeits-, Informations- und Materialprozesse mehrerer Werke in einer Supply Chain integriert und steuert. Das CPMS ist komplett internetbasiert, optimiert die Produktion und automatisiert Prozesse entlang der Wertschöpfungskette.

49 AD Solutions AG

Halle 6, Stand E42

Die AD Solutions AG bietet komplette Lösungen rund um das Thema Anwendungsentwicklung. Das Portfolio umfasst Werkzeuge für die Entwicklung moderner unternehmenskritischer Anwendungen, die Realisierung von Host-to-Web-Lösungen, Software Change Management sowie komplette e-Business-Lösungen.

50 DCW Software AG & Co. KG

Halle 7, Stand A28

Bei den Neuheiten der DCW Software geht es neben dem Retrieval-Tool Viewer im Dokumenten Management System um die Auswertung von Fremddaten mit dem MIS Dynamic Controlling Warehouse. Beide C/S-Produkte sind in die Komplettlösung DCW Software integriert, die sich erstmalig ganzheitlich präsentiert.

51 ML-Software GmbH

Halle 8, Gang B, Stand B03-21

ML4 WINDOWS ist Ihr Partner, wenn es um Client/Server-Programmierung, integrierte Guisierung und e-Business geht. Das gilt für alle, die einfach, schnell und effizient programmieren wollen – in den Versionen PC-Netzwerk/Client-Server, Client-Server AS/400 mit den Modulen TELNET AS/400 GUI-API, das programmierbare GUI zur Anbindung der AS/400 an den PC. JML-SERVER, GUI und Client/Server-Anwendungen als Java-Programme. E-Dition ist Ihr schneller Weg ins e-Business via Internet/Intranet. Neu: JML-TALK, Ihre Internetanwender chatten mit einem Operator.

52 HAITEC AG

Halle 11, Stand D72

Die Haitec AG gehört zu den führenden Systemhäusern in Deutschland. Als Anbieter von High-Value-Services hat sich das Unternehmen auf die Geschäftsfelder CAE-Solutions, Systemintegration und e-Business spezialisiert.

53 TD Midrange Systems GmbH

Halle 11, Stand F52

Die diesjährige Messe steht für TD Midrange Systems ganz unter dem Motto „Solution Alliances“ für den Mittelstand: Mit IBM WebSphere, Tivoli, OpenShop und Oracle 9i Database werden e-Business-Lösungen der nächsten Generation ausgestellt. Gezeigt werden daneben plattformübergreifende Speicherlösungen mit den Herstellern Veritas, HP, IBM und Tivoli sowie eine Reihe von Small Business-Lösungen.

54 Materna

Halle 12, Stand A15

In der Business Unit Information realisiert MATERNA ganzheitliche e-Business-Lösungen für Unternehmen und e-Government-Lösungen für öffentliche Auftraggeber, die sich aus der Internet-Anwendung, Kundenbindungs- und Service-Werkzeugen (e-CRM) sowie dem Management der dazu notwendigen IT-Systeme (e-Management) zusammensetzen. Die Business Unit Communications bietet Produkte und Lösungen aus dem Geschäftsbereich Mobile Solutions und Unified Messaging. Hierzu zählen vor allem mobile Mehrwertdienste auf Basis von WAP und SMS, die unter dem Markennamen Anny Way vertrieben werden. Die Anny Way Academy ist mit praxisnahen Trainings- und Consulting-Dienstleistungen am Markt aktiv.

55 COM:ON Communication Systems GmbH

Halle 13, Stand F57; Halle 11, Stand F37;

Halle 1, Stand F4

COM:ON präsentiert mit C3000 Unified Messaging eine Lösung für Fax, Voice, e-Mail u. SMS in einem System. Darin enthalten sind Integration von ERP, DMS, CRM, Workflow, Archiven u. Verzeichnisdiensten, z.B.: Novell eDirectory, Siemens DirX, MS ADS. Es sind keine LDAP-Konnektoren vorhanden, jedoch nativer X.500-Zugriff. Beliebige SQL-DB als Message-Store. C3000 von COM:ON optimiert Prozesse und erleichtert die Administration.

56 ZEDA GmbH & Co.

Halle 18, Stand A24 Nr. 27

Als SAP-Partner präsentiert ZEDA Dienstleistungen und Lösungen für den Mittelstand. Das heißt: Beratung rund um die integrierte Anwendungslösung R/3 sowie mySAP.com, Outsourcing. Die Branchenlösung ZEDA.Variant ist exponiert für Variantenfertiger und ZEDA.Wood für die Möbelindustrie.

57 MCA GmbH

Halle 27, Stand D23

MCA präsentiert Komplettlösungen im Bereich: Fax-Server, Unified Messaging, CTI, Unified Communication. Die gleichzeitige Nutzung unternehmenskritischer Anwendungen (ERP, CRM, SCM, Archiv, DMS) und Bürokommunikation steht dabei im Vordergrund. Connectoren zu Lotus Notes/Domino, MS Exchange (5.5, 2000), SMTP-Mail, SAP R/3, Faxabruf, SMS, Voice-Mail, CTI sind die Basis. WAP Services, VoIP-Lösungen runden das Spektrum ab. Als Praxisanwendung wird die Integration iSeries für Fax, e-Mail, SMS, Unified Messaging, CTI – in Verbindung mit einem Notes Frontend Connector – gezeigt.

1 ALOS GmbH
Optische Speichersysteme

Halle 1, Stand 3c4

ALOS DVS/400 ermöglicht Ihnen Scannen von Eingangsdokumenten (OCR, ICR, OMR, Barcode), Erstellung von Formulardesign mit Ankerpunkten, Spoolfile-Archivierung, Retrieval, Workflow im AS/400 Umfeld, Drucken mit Fax- und e-Mail-Versand sowie komplette AS/400-Archivierung.

2 IBM Deutschland GmbH

Halle 1, Stand 4g2/5d2

Unter dem Motto „People winning with e-Business“ zeigt die IBM Lösungen rund um das Thema e-Infrastruktur. Dazu gehören Hardware, Software und Dienstleistungen, die die Grundlagen für zuverlässiges e-Business schaffen. Im Rahmen der IBM eServer iSeries werden Lösungsszenarien im Bereich der Server-Konsolidierung, Linux-Anwendungsmöglichkeiten sowie Web-Integrationsansätze auf Basis von IBM Software-Produkten wie WebSphere, Lotus Domino und iNotes gezeigt. Selbstverständlich sind auch aktuelle Hardware-Produkte der iSeries im Rahmen der gesamten IBM eServer-Familie sowie das aktuelle Release von OS/400 vor Ort.

3 Magirus Deutschland GmbH

Halle 1, Stand 8e10

Magirus stellt seine breite, auf die individuellen Bedürfnisse der Partner angepasste Service-Palette vor. Von der Lead-Generierung über technische Dienstleistungen und Trainings bis hin zu Finanzierungskonzepten unterstützt Magirus die Partner, damit sie ihre Geschäfte effizient und kostengünstig abwickeln können.

4 Citrix Systems GmbH

Halle 3, Stand B45-B29

Die 1989 gegründete Citrix Systems Inc. ist Anbieter von Application Server- und Portal-Software. Die Citrix-Produktlinien bauen auf der selbst entwickelten Basistechnologie Independent Computing Architecture (ICA) auf, die ressourcensparendes Application Server Computing unter Windows- und Unix-Betriebssystemen erlaubt.

5 PSI AG

Halle 3, Stand B57

Im Mittelpunkt stehen Exponate, die ein ganzheitliches Produktionsmanagement über Unternehmensgrenzen hinweg ermöglichen. Außerdem zeigt PSI die neuesten Entwicklungen für die Telekommunikation vor dem Hintergrund UMTS, Ressourcenmanagement für Energieversorger und Lösungsansätze für die Initiative „Moderner Staat“.

6 EXOGEN Deutschland GmbH

Halle 4, Stand 4

IT-Performance / IT-Controlling: Der Bereich Systemmanagement als Teil der TCO wird als der am stärksten wachsende Teilbereich bezeichnet. TCO: Nur wer die Kosten von Server, Operating, Netzwerk, Arbeitsplatz, Maintenance und Renewal kennt, wird sein Informationssystem bedürfnisgerecht konzipieren und betreiben können. Linux: Auch IBM setzt auf Linux und hat unlängst ein Forschungszentrum dafür eingerichtet. Exogen ist Spezialist für zukunftsgerichtete Linux- und eServer.

Anzeige

Anzeige

7 DataMirror GmbH & Co. KG

Halle 4, Stand 058 (DOAG)

iReflect gewährleistet Hochverfügbarkeit für ORACLE-Datenbanken, Real-Time XML-Transform (Oracle - XML - Oracle), Real-Time-Daten-Transformation von Oracle zu anderen Datenbanken und zurück (z. B. Sybase, SQL-Server, DB/2).

8 BCC Unternehmensberatung GmbH

Halle 4, Stand A04

Der Lotus Notes Premier-Partner mit Sitz im Rhein-Main-Gebiet entwickelt gemeinsam mit seinen Kunden professionelle Lösungen in der Administration und bietet von der Konzeption über die Implementierung bis zur Nachbetreuung alles aus einer Hand. BCC gewährleistet ein ganzheitliches Benutzermanagement auf höchstem Niveau.

9 UBL Informationssysteme GmbH & Co. KG

Halle 4, Stand A04

Der Fokus des Messeauftritts der UBL liegt auf Service und Lösungen rund um Tivoli, Hosting und Security-Belange.

10 Libelle Informatik GmbH

Halle 4, Stand A58

Libelle ist seit 1994 etablierter Lösungsanbieter im Bereich der Hochverfügbarkeit. Schwerpunkte sind DBShadow, gewährleistet Hochverfügbarkeit für Datenbanken durch zeitversetzte Spiegelung, und FSShadow, sichert Hochverfügbarkeit für Dateien oder Filesysteme. HA-Services dient der Risikoanalyse, dem Katastrophentraining etc.

11 TOOLMAKER Software

Halle 5, Stand D01

TOOLMAKER bietet bewährte Software-Lösungen für iSeries an. Der Schwerpunkt liegt hier auf elektronischer Kommunikation. Im Einzelnen geht es dabei um effizientes Faxen und Mailen, intelligente und komfortable Textverarbeitungsprogramme, iSeries-Steuerung per Handy, iSeries-Daten unter MS-Excel, automatisiertes Telefonieren mit jeder TK-Anlage sowie um effektive und bewährte Optimierungstools für iSeries.

12 HAITEC AG

Halle 11, Stand D72

Die Haitec AG gehört zu den führenden Systemhäusern in Deutschland. Als Anbieter von High-Value-Services hat sich das Unternehmen auf die Geschäftsfelder CAE-Solutions, Systemintegration und e-Business spezialisiert.

13 F5 Networks

Halle 15, Stand C34

Präsentiert werden Lösungen im Bereich Internet Traffic- und Content-Management (iTCM). iTCM-Lösungen von F5 Networks optimieren die Verfügbarkeit, Performance und Sicherheit von Netzwerken und werden dort eingesetzt, wo die Verfügbarkeit einer Website rund um die Uhr gewährleistet sein muss. Produktneuheiten sind: BIG-IP 5000; eine neue integrierte Lösung für IP Traffic Management, SSL-Beschleunigung und Switching.

14 CAE Elektronik GmbH

Halle 27, Stand D23-1

Die Unified Messaging-Lösung der CAE Elektronik GmbH für AS/400, Lotus Notes/Domino etc. optimiert die TK-Organisation und senkt die Kosten. Eingebunden in die Lösung ist die professionelle Integration von Fax, Faxabruf, FoIP, Voice, Text-to-Speech, Sprachabruf, e-Mail, Telex, SMS, WAP und CTI. ISO9001, runs with Lotus Domino, IBM Netfinity ServerProven etc sind zertifiziert.

Peripherie

15 ALOS GmbH Optische Speichersysteme

Halle 1, Stand 3c4

ALOS DVS/400 ermöglicht Ihnen Scannen von Eingangsdokumenten (OCR, ICR, OMR, Barcode), Erstellung von Formulardesign mit Ankerpunkten, Spoolfile-Archivierung, Retrieval, Workflow im AS/400 Umfeld, Drucken mit Fax- und e-Mail-Versand sowie komplette AS/400-Archivierung.

16 CPG International GmbH – Compuprint-GENICOM International

Halle 10, Stand 7c12

CPG International entwickelt, fertigt und vermarktet eine breite Palette von Laser-, Serial-, Matrix-, Zeilenmatrix-, Thermo- und Flachbett-Druckern der Marken Compuprint und GENICOM für IBM- (SCS, IPDS, CX/TX), Unix-, Linux-, Compaq/Digital-, Apple- und Windows-Umgebungen sowie Verbrauchsmaterialien.

17 IGEL by C. Melchers GmbH & Co.

Halle 3 Stand C57

In den IGEL Thin Clients der Serien 300, 400 und 500 kommen die Emulationen des israelischen Herstellers Ericom zum Einsatz. Damit können AS/400-Anwender die Vorteile des Server Based Computing mit Thin Clients nutzen. Zentrale Konfiguration sowie Tastatur-Mapping gehören zum Lieferumfang.

Wissensmanagement

21 Altavier Informationssysteme und Consulting GmbH

Halle 4, Stand A04-A12

Präsentiert wird mit Knowledge Café 2.4 ein browserbasiertes, modulares Wissensmanagement-Portal mit Yellow Pages, Knowledge Base, Projektmodul, BlackBoard, Diskussion, Glossar, Volltext- und Schlagwortsuche. Das Produkt verfügt über eine einfache Benutzeroberfläche, ein umfassendes Rechtekonzept und ist sowohl leicht konfigurierbar als auch frei skalierbar.

18 infor business solutions AG

Halle 5, Stand D48

Themenschwerpunkte werden e-Business, Supply Chain Management, Customer Relationship Management und Branchenlösungen sein. Die Software infor:COM ist eine internetfähige betriebswirtschaftliche Komplettlösung, mit der ein mittelständisches Fertigungsunternehmen seine internen und externen Geschäftsprozesse abwickeln kann. infor bietet neben Software auch Hardware und umfassende Dienstleistungen an.

19 ICS International AG

Halle 9, Stand B64

ICS zeigt unter dem Slogan „Lagerabläufe optimieren – Prozesskosten reduzieren“ eine ganze Reihe an neuen wirtschaftlichen und logistikorientierten Soft- und Hardwarelösungen rund um das Thema Kennzeichnungs-, Lager-, und Kommissioniertechnik.

20 SEH Computertechnik GmbH

Halle 23, Stand A43

SEH bietet Printserver für alle Systemumgebungen (inklusive AS/400) und Drucker an. InterCon-PrintServer zeichnen sich aus durch hochintegrierte Chip-Technologie, Multiprotokollfähigkeit und einfache Administration. Sie ermöglichen kostengünstige Host-Transform-Drucklösungen über TCP/IP und ASCII-Drucker.

